

Dialog 4422 IP Office

BusinessPhone-kommunikationsplattform

Användarhandbok



SV/LZTBS 180 344 R1B
© Ericsson Enterprise AB 2006

Innehåll

Välkommen	4
Beskrivning	8
Starta telefonen – Logga in/ut	16
Inkommande samtal	22
Utgående samtal	24
Under samtal	32
Vidarekoppling	39
Frånvaroinformation	45
Brevlådesystem	49
Gruppfunktioner	58
Andra användbara funktioner	63
Inställningar	69
Tillbehör	83
Webbserver	88
Praktiska tips	96
Installation	97
Felsökning	105
Ordlista	106
Register	108

Välkommen

Välkommen till användarhandboken för Dialog 4422 IP Office i BusinessPhone-kommunikationsplattformen från Ericsson. Kommunikationsplattformen består av BusinessPhone Compact, BusinessPhone 50, BusinessPhone 128i och BusinessPhone 250.

Funktionerna som beskrivs i denna användarhandbok gäller för version 8.0 och uppåt av BusinessPhone-kommunikationsplattformen. Vissa av dem kanske inte fungerar i tidigare versioner av systemet, och/eller skyddas av ett maskinvarulås som måste köpas separat.

I användarhandboken beskrivs funktionerna i BusinessPhone-kommunikationsplattformen och Ericsson Dialog 4422 IP Office med standardprogrammering. Din telefon kan vara programmerad på ett sätt som skiljer sig från dessa beskrivningar. Kontakta systemadministratören om du behöver hjälp.

Obs! *Ericsson Dialog 4422-telefonen finns i två versioner, dvs. version 1 och version 2. På telefonens undersida är version 1 märkt DBC 422 01 och version 2 DBC 422 02. Kontrollera vilken version du har.*

Den senaste version av användarhandboken kan hämtas från:
<http://www.ericsson.com/enterprise/>

Obs! *Dialog 4422 IP Office är en IP-telefon som följer standarden H.323, dvs. den kan endast användas i ett lokalt nätverk (LAN) som kan hantera den här typen av telefon.*

Dialog 4422 IP Office stöder DHCP (Dynamic Host Configuration Protocol) för fastställning av IP-adresser. Kontakta systemadministratören om inte DHCP stöds i det lokala nätverket.

Copyright

Med ensamrätt. Ingen del av denna handbok får återges, lagras eller överföras i någon form eller på något sätt, elektroniskt eller mekaniskt, inklusive fotokopiering och inspelning, utan uttryckligt skriftligt medgivande från utgivaren förutom i enlighet med följande villkor.

Om denna handbok görs tillgänglig på Ericsson-media, ger Ericsson tillstånd att denna fil får laddas ner och kopior av dess innehåll får skrivas ut endast för privat bruk och inte för återdistribution. Ingen del av denna handbok får ändras, modifieras eller användas kommersiellt. Ericsson ansvarar inte för skador som uppstått på grund av att en ogiltigt modifierad eller ändrad publikation används.

Garanti

ERICSSON LÄMNAR INGA SOM HELST GARANTIER GÄLLANDE DETTA MATERIAL, INKLUSIVE, MEN UTAN BEGRÄNSNING TILL, GARANTIER AVSEENDE PRODUKTENS ALLMÄNNA LÄMPLIGHET OCH LÄMPLIGHET FÖR ETT SÄRSKILT ÄNDAMÅL. Ericsson ansvarar inte för fel i materialet eller för skador i samband med eller till följd av anskaffandet eller användningen av detta material.

Konformitetsdeklaration

Ericsson Enterprise AB, S-131 89 Stockholm, förklarar härmed att denna telefon uppfyller de grundläggande kraven och andra tillämpliga regler i R&TTE-direktivet 1999/5/EC.

Mer information finns på: <http://www.ericsson.com/sdoc>



Viktig information till användaren



Säkerhetsinstruktioner

Läs dessa säkerhetsinstruktioner innan du använder telefonen!

Obs! För att undvika risk för brand, elstöt och andra personskador ska följande grundläggande säkerhetsinstruktioner följas när telefonen eller ansluten utrustning används.

- Följ instruktionerna i användarhandboken eller annan dokumentation till utrustningen.
- Installera alltid utrustningen på en plats och i en miljö för vilka den har konstruerats.
- För nätdrivna telefoner: Använd endast telefonen med den nätspänning som ange. Fråga fastighetsskötaren eller aktuellt elbolag om du är osäker på vilken typ av spänning som tillförs.
- För nätdrivna telefoner: Undvik att placera telefonens nätkabel där den kan utsättas för mekanisk tryck som kan skada den. Om nätkabeln eller stickproppen är skadad ska produkten kopplas bort och behörig servicepersonal kontaktas.
- Headset som används med den här utrustningen måste överensstämma med EN/IEC 60950-1 och för Australien AS/NZS 60950: 2000.
- Modifiera inte utrustningen utan godkännande från den part som ansvarar för överensstämmelse. Obehöriga ändringar eller modifieringar kan upphöra användarens rätt att använda utrustningen.
- Använd inte telefonen för att rapportera en gasläcka i närheten av läckaget.
- Spill inte vätska av någon sort på produkten. Använd den inte nära vatten t.ex. nära ett badkar, tvättställ, diskho eller i en fuktig källare eller nära en simbassäng.
- Stoppa inte in något föremål i utrustningens öppningar som inte är en del av produkten eller tillbehör till den.
- Demontera inte produkten. Kontakta en behörig servicefirma när service eller reparation erfordras.
- Använd inte en telefon (gäller ej trådlös telefon) under åskväder.
- Lurens högtalardel kan dra till sig små metallobjekt.

Telefonen kan strömförsörjas via det lokala nätverket eller från en nätadapter.

- **Använd endast anpassade nätadapterar som visas nedan eller en adapter som godkänts av återförsäljaren.**

<i>Ericssons produktnummer</i>	<i>Märkdata</i>	<i>Leverantör</i>	<i>Leverantörens produktnummer</i>
RES 141 312/1	20VA 230V/24V	Toroid, Sverige	HBP 90120
RES 141 314/1	20VA 230V/24V	Toroid, Sverige	HBP 90220 (för Storbritannien, Hong Kong, Singapore)
RES 141 315/1	20VA 120V/24V	Jameco, USA	AC2410F1 (modellnummer ADU240100)



Kassering av produkten

- Produkten får inte slängas i hushållssoporna. Kontrollera vilka lokala föreskrifter som gäller för kassering av elektroniska produkter.

Beskrivning

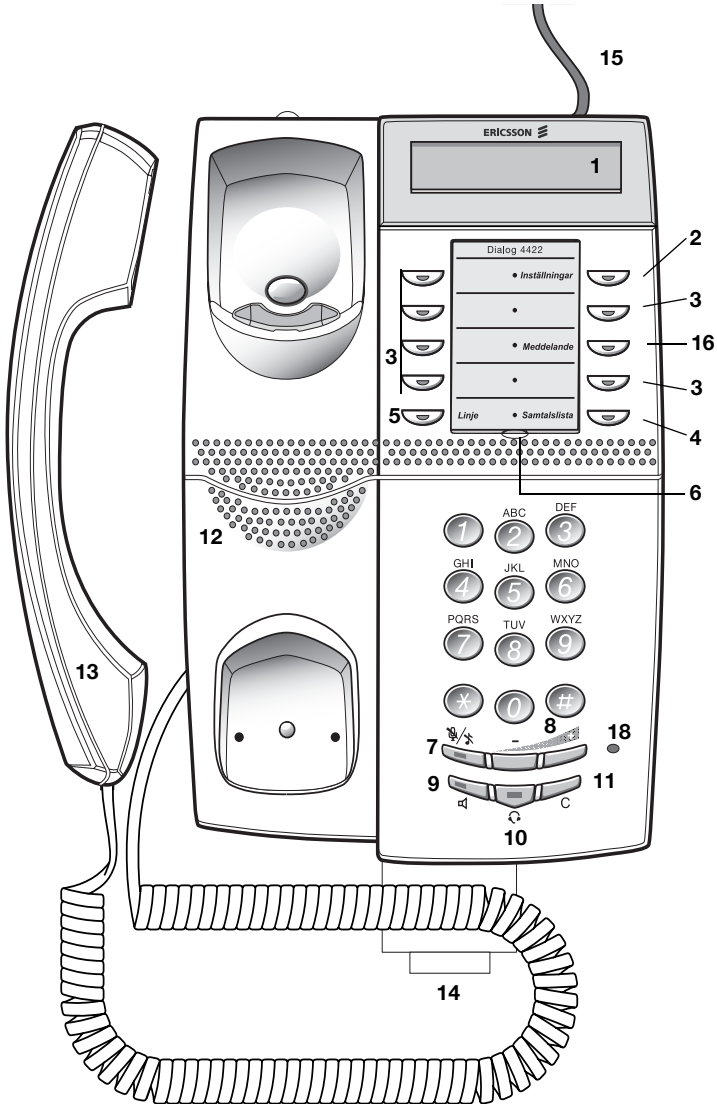

- 1 Teckenfönster**

Flexibelt grafikteckenfönster med två rader. Se avsnittet "[Information i teckenfönstret](#)" på sidan 12.
- 2 Inställningar**

För att koppla om telefonen till inställningsläget. Se avsnittet "[Inställningar](#)" på sidan 69.
- 3 Programmerbara knappar**

För lagring av nummer och programmering av funktioner. Kan programmeras som namnvalsknappar, funktionsknappar etc. Se avsnittet "[Programmerbara knappar](#)" på sidan 69.
- 4 Samtalslista**

För att öppna listan över utgående och inkommande samtal. Knappplampan blinkar om det finns inkommande samtal som inte besvarats. Se avsnittet "[Samtalslista](#)" på sidan 31.
- 5 Linje**

Inleder eller tar emot samtal.
- 6 Beteckningskort**

Använd Designation Card Manager för att tillverka och skriva ut dina egna beteckningskort. Designation Card Manager finns på cd-skivan Telefonverktygslåda för BusinessPhone-kommunikationssystem som är en del av Snabbguiden.
- 7 Sekretess**
 - För att aktivera eller avaktivera mikrofonen under samtal. Se avsnittet "[Sekretess](#)" på sidan 34.
 - För att stänga av ringsignalen i viloläge eller när det ringer. Se avsnittet "[Inställningar](#)" på sidan 69.
- 8 Knappar för volymkontroll / navigering**
 - För att ändra volymen. Se avsnittet "[Inställningar](#)" på sidan 69.
 - För att navigera i inställningsläget. Se avsnittet "[Inställningar](#)" på sidan 69.
 - För att navigera i samtalslistan. Se avsnittet "[Samtalslista](#)" på sidan 31.

9 Knapp för högtalare / val / inloggning

- För att sätta på eller stänga av högtalaren. Se avsnittet "[Under samtal](#)" på sidan 32.
- För att aktivera *Högtalare som förval*. Se avsnittet "[Tillbehör](#)" på sidan 83.
- Används som valknapp i inställningsläget. Se avsnittet "[Inställningar](#)" på sidan 69.

En beskrivning om hur man använder knappen för att välja eller logga in finns i avsnittet "[Dolda knappfunktioner](#)" på sidan 11.

10 Headset-knapp

Se avsnittet "[Tillbehör](#)" på sidan 83.

11 Knapp för att radera / avsluta / logga ut

- För att koppla bort samtal eller avsluta en funktion. Du kan alltid trycka på denna knapp istället för att lägga på luren.
- För att avsluta inställningsläget. Se avsnittet "[Inställningar](#)" på sidan 69.
- För att logga ut ur systemet. Se avsnittet "[Logga ut](#)" på sidan 21.

En beskrivning om hur man använder knappen för att avsluta eller logga ut finns i avsnittet "[Dolda knappfunktioner](#)" på sidan 11.

12 Högtalare

13 Lur med funktion för hörselskadade

Obs! Lurens högtalardel kan dra till sig små metallobjekt.

14 Utdragsskiva för snabbåtkomst (tillval)

Se avsnittet "[Tillbehör](#)" på sidan 83.

15 Anslutning för nätadapter

Se avsnittet "[Installera kablar](#)" på sidan 97.

16 Meddelande

Meddelandeknapp. Tryck på knappen för att hämta meddelandet. Se avsnittet "[Öppna brevlådan](#)" på sidan 51.

17 Knappsats (tillval, endast för Dialog 4422 version 2 IP Office)

På den extra knappsatsen finns 17 programmerbara knappar. Se avsnittet "[Knappsats](#)" på sidan 83.

18 Mikrofon (tillval, endast för Dialog 4422 version 2 IP Office)

Används för handsfree-samtal.

Dolda knappfunktioner

Knapparna numrerade 8, 9 och 11 har, som framgår av beskrivningen ovan, vissa dolda funktioner som inte visas på knapparna. Det är endast standardsymbolerna som visas (Volym, Högtalare och C).

På bilden nedan visas vilken knapp man ska trycka på i varje situation:

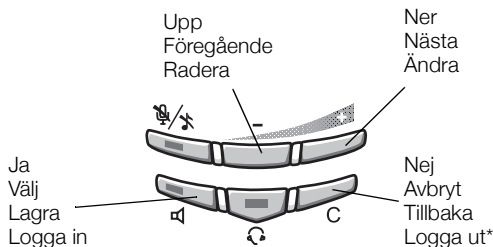

* Håll den nedtryckt i minst en sekund

Lampindikeringar

Knapplamporna på telefonen visar det pågående samtalets eller funktionens aktuella status.



Släckt lampa

Funktionen är inte aktiv.



Lyser med fast sken

Funktionen är aktiv, övervakad anknötning eller linje är upptagen, avlyssnat meddelande.



Långsamt blinkande lampa

Nya missade samtal i samtalslistan.



Snabbt blinkande lampa

Ett inkommande samtal till övervakad anknötning, linje eller till egen anknötning, nytt meddelande.



Lyser med korta avbrott

Pågående samtal.

Information i teckenfönstret

I teckenfönstret får du information som t.ex. tid och datum samt anslutna telefonnummer.

Om informationen slutar med tre punkter (...), betyder det att systemet arbetar eller väntar på åtgärd från dig. Om informationen slutar med ett utropstecken (!), betyder det att vidare åtgärd inte är möjlig.

Du kan ändra språket för menyerna i teckenfönstret och datum/tidsformatet. Se avsnittet "[Inställningar](#)" på sidan 69.

På den övre raden visas, beroende på trafikstatus:

- Tid och datum
- Obesvarade samtal
- Slå xxx för [SOS-samtal](#) (visas endast om det programmerats av systemadministratören)

På den nedre raden visas, beroende på trafikstatus:

- Användarens namn och nummer
- Uppringt nummer och namn för interna samtal
- Uppringt nummer för externa samtal
- Uppringarens nummer och namn för interna och externa samtal*)
- Volymnivåindikator
- Tilläggsinformation, t.ex. frånvarorsak, vidarekopplingsläge etc.

Obs! Beroende på textbredden visas texten på den andra raden i antingen vanlig eller fet stil.

*) Om numret för ett externt inkommande samtal visas beror på nätverket. Även om det kan levereras av nätverket, kan det hända att den uppringande part har spärrat sitt nummer för visning. I sådant fall visas endast 'Inkommande...'. i teckenfönstret. Om ett namn för den externt uppringande part finns i systemet, visas även det i teckenfönstret. (Hör med systemadministratören om denna funktion för namnpresentation för externa samtal kan användas i ert system).

Symboler i teckenfönstret



Nivåindikator

Indikerar ringvolym och lur-/headset-volym

Rullningslist

Om en lista i inställningsmenyn är för lång för att kunna visas i teckenfönstret, visas en rullningslist som en indikator.



Nytt obesvarat samtal

Indikerar ett nytt obesvarat och inte avlyssnat inkommande samtal i samtalslistan. Siffran bredvid symbolen visar hur många gånger denna person har försökt att ringa till dig.



Obesvarade samtal

Indikerar ett obesvarat samtal men avlyssnat inkommande samtal i samtalslistan. Siffran bredvid symbolen visar hur många gånger denna person har försökt att ringa dig.



Inkommande samtal

Indikerar ett besvarat inkommande samtal i samtalslistan.



Utgående samtal

Indikerar ett utgående samtal i samtalslistan.



Markerad alternativknapp

Om en alternativknapp är markerad, har respektive alternativ valts.



Omarkerad alternativknapp

Detta innebär att respektive alternativ inte valts.



Åtkomstvarning

Blinkar när åtkomst till systemtjänsterna är reducerad (nätverksberoende).

Menystruktur

Här nedan visas menystrukturen för var och en av menyerna som kan väljas när du har tryckt på knappen **Inställningar**. När du navigerar runt i menyerna, markeras den valda menyn med en svart ram.

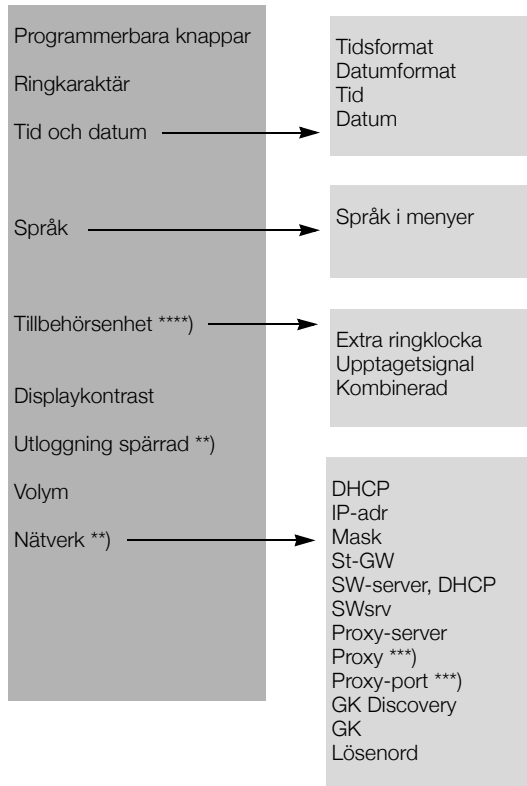

***) Denna meny är inställd för endast visning. Ändringar kan enbart göras av den systemansvarige.

****) Visas endast när Proxy-server är satt till "Ja".

*****) Finns endast för Dialog 4422 version 2 IP Office-telefonen.

Obs! Eftersom Dialog 4422 IP Office kan användas i olika nätverk, kan det hända att vissa funktioner inte fungerar i ditt system.

Toner och signaler

Tonerna hörs i luren.

Kopplingston

(Systemet redo, du kan slå önskat nummer.)



Särskild kopplingston

(Systemet redo, du kan slå önskat nummer. Särskild kopplingston indikerar aktiv vidarekoppling, frånvaroinformation eller väntande meddelanden.)



Rington

(Ringsignal skickas till den uppringda telefonen)



– upprepas efter 4 s

Upptagetton

(Det uppringda numret är upptaget)



Ton för nummer som inte nås

(Det uppringda numret kan inte nås för tillfället eller har inte någon abonnent)



Ton för väntande samtal



Spärrton

(Kopplingsmöjligheter saknas p.g.a. överbelastat nät eller för att det uppringda numret är spärrat)



Verifieringston

(Bekräftar att den beställda funktionen har kopplats in)



Inbrytningston

(Skickas till samtliga parter vid inbrytning)



Ringsignaler avges från telefonen.

Intern ringsignal



– upprepas efter 4 s

Extern ringsignal



– upprepas efter 4 s

Signal för automatisk återuppringning



Obs! I den här handboken beskrivs standardsystemets toner och signaler. Lokala avvikelser kan förekomma.

Starta telefonen – Logga in/ut

Alla systeminställningar för IP-telefonen måste konfigureras av den systemansvarige innan du kan använda telefonen.

När detta är klart och telefonen kopplats in i det lokala nätverket (LAN), startar telefonens uppstartsrutin automatiskt när den ansluts till elnätet.

Obs!

Telefonen fungerar inte vid strömavbrott. Efter ett strömavbrott startar telefonen om automatiskt. Om telefonen är lösenordsskyddad måste du logga in för att kunna använda den igen.

Återställa telefonen

Följ anvisningarna nedan för att återställa telefonen om den inte fungerar på rätt sätt. Även samtalslistan raderas när telefonen återställs. När återställningen är klar måste du logga in på telefonen igen för att kunna använda den.



Håll dessa knappar nedtryckta samtidigt i minst en sekund för att återställa telefonen.

Starta telefonen

Anslut telefonen till det lokala nätverket.

Se installationsavsnittet, "Installera kablar" på sidan 97.

Om en extern nätadapter används:

Anslut adaptern till nätuttaget och adapterkontakten till "STRÖM"-uttaget på telefonens undersida.

Se installationsavsnittet, "Installera kablar" på sidan 97.

Efter några sekunder: För Dialog 4422 version 1, tänds Headset-knapplampan och lyser i cirka fem sekunder. För Dialog 4422 version 2, tänds Mute-knapplampan och lyser i cirka fem sekunder.

I teckenfönstret visas:

**Use administrator mode to
change IP settings x**

x representerar en timer som räknar ner i sekunder. Om ingen knapp trycks ned under denna tidsperiod, väljs "ingen ändring" automatiskt.

Obs! Administratörläget används för att ändra telefonens IP-inställningar. Ändringar i administratörläget ska göras av den systemansvarige.

Om du vill använda tidigare sparade inställningar, kan du snabba upp proceduren genom att trycka på högtalarknappen.

Nu informeras du i teckenfönstret att telefonen ansluter till servern och att programvaran läses in. Detta tar cirka 15 sekunder. Du kan logga in när telefonen har slutfört en självttest.

Programuppdatering

Om den systemansvarige lagt ut en ny programversion för din IP-telefon på det lokala nätverket, visas eventuellt följande i teckenfönstret:

**A new bootrom version
is available, update? xx**

**A new application version
is available, update? xx**

xx representerar en timer som räknar ner i sekunder. Om ingen knapp trycks ned under denna tidsperiod (cirka 60 sekunder), väljs "Ja" automatiskt. Du kan snabba upp proceduren genom att trycka på högtalarknappen.



Tryck för att uppdatera programvaran (=Ja).

Programnerladdningen tar cirka 30 sekunder, därefter fortsätter uppstartsrutinen automatiskt.

***Obs!** Det är viktigt att du inte bryter strömmen till telefonen när den nya programvaran laddas ner och sparas. Om strömmen bryts måste programvaran laddas ner på nytt.*



Om du vill fortsätta använda tidigare lagrade inställningar:

Tryck för att använda befintlig programversion (=Nej).

Logga in

Följande alternativ finns:

- 1 Du kan logga in och ut telefonen. Detta är det vanligaste alternativet.
- 2 Telefonen är alltid inloggad med ett standardnummer. Du kan inte logga in eller ut. Det här alternativet kan användas för telefoner i konferensrum, receptioner etc.
- 3 Telefonen är, som i alternativ 2, alltid inloggad med ett standardnummer, men du kan logga in med ditt anknyningsnummer och få personliga kategorier.

Alternativ 1 – Funktionen för SOS-samtal är avaktiverad:

Användare ej inloggad!
Logga in med nr: **5446**



Anknyningsnumret som användes för den senaste inloggningen visas automatiskt. Om numret som visas är ditt nummer:

Tryck för att logga in.

Om numret som visas inte är ditt (dvs. någon annan med det visade numret har loggat in på telefonen):



Knappa in ditt anknyningsnummer.

Det visade numret raderas automatiskt när du börjar slå numret. I teckenfönstret visas de siffror du matat in.



Tryck för att logga in.

Om inte ett lösenord krävs, visas ditt anknyningsnummer och du kan börja använda telefonen.

07:30 12 Nov 2003
ANKNYTNING 5446

Alternativ 1 – Funktionen för SOS-samtal är aktiverad:

Slå 112 för nödsamtal
Logga in med nr: **5446**

Om funktionen för nödsamtal är aktiverad, visas texten **Slå 112 för nödsamtal**. Numret för nödsamtal kan variera från land till land.

Följande visas i teckenfönstret om lösenord krävs:

Ange lösenord:

Obs! Lösenordet tillhandahålls av den systemansvarige och kan endast ändras av honom/henne.

Ange ditt lösenord.

Tryck för att logga in.

I teckenfönstret visas ditt namn och anknyningsnummer och du kan börja använda telefonen.

07:30 am 12 Nov 2003
BERG JOHAN 5446

Alternativ 2

Följande vilolägesmeny visas och telefonen är klar för bruk.

07:30 am 12 Nov 2004
KONFERENSRUM 3000

Obs! Det går inte att logga ut när telefonen programmerats enligt detta alternativ.

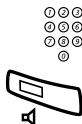

Alternativ 3

Telefonen är inloggad med standardnumret. Du kan logga in med ditt anknyningsnummer och få personliga kategorier.

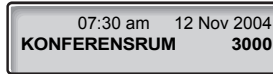

Tryck för att logga in.

Håll knappen nedtryckt i minst en sekund.

Texten **Ändra användare?** visas.



Tryck för att bekräfta.

Om inte ett lösenord krävs, visas ditt namn och anknyningsnummer och du kan börja använda telefonen.

Om ett lösenord krävs:



Ange ditt lösenord.

(Minus-knappen används för att radera en felaktig inmatning.)

Tryck för att logga in.

I teckenfönstret visas ditt namn och anknyningsnummer och du kan börja använda telefonen.

Obs! Telefonen är automatiskt utloggad under natten och loggas därefter in igen med standardnumret.

Logga ut



Tryck för att logga ut.

Håll knappen nedtryckt i minst en sekund.

Texten **Logga ut?** visas.



Tryck för att bekräfta (inom fyra sekunder).

Inloggningsmenyn visas.

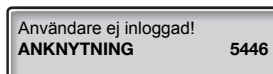

Inkommande samtal

Vid inkommande samtal ljuder ringsignalen, linjeknappen blinkar och indikation ges i teckenfönstret.

Besvara samtal

Vid ett inkommande samtal visas följande i teckenfönstret:

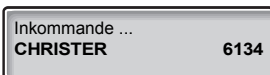

Lyft luren för att ta emot samtalet.

Handsfree

(endast för Dialog 4422 version 2 IP Office-telefonen).



Tryck utan att lyfta luren.

Eller:



Tryck utan att lyfta luren.

Du är nu ansluten via högtalaren och mikrofonen.

Tryck för att avsluta ett headset-samtal.

Till en annan anknytning (Ta över samtal)

Du kan besvara ett samtal till en annan anknytning från valfri telefon.



Ring upp den anknytning som det ringer till.

Du får upptagetton.

6

Tryck.

Obs! *Koden för att besvara samtal till en annan anknytning kan skilja sig från land till land, se tabell "Alternativ programmering för avisering, automatisk återuppringning, ta över samtal, inbrytning" på sidan 82.*

Besvara ett andra samtal

Se "Samtal väntar" på sidan 36.

Utgående samtal

Ringa samtal

Hur man ringer interna och externa samtal:



Slå antingen ett katalognummer för att ringa ett internt samtal.

Eller:



Knappa in prefixet för att komma ut på linjen samt önskat externt nummer.

Obs! Vilket prefix man ska trycka för att komma ut på linjen beror på hur systemet är konfigurerat.

Slaget nummer visas i teckenfönstret, t.ex.:

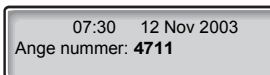

Numret rings upp direkt efter att det matats in.

När anslutningen upprättats visas den andra partens namn och nummer i teckenfönstret (om funktionen stöds av nätet).



Lyft luren.

Obs! För snabbare uppringning, se avsnitten "Gemensamma kortnummer" på sidan 28 och "Namnval" på sidan 28.



Lägg på luren eller tryck för att avsluta samtalet.



Handsfree

(endast för Dialog 4422 version 2 IP Office-telefonen).

Tryck utan att lyfta luren.

Ange det interna eller externa numret.

När samtalet upprättats, ansluts du till den andra parten via högtalaren och mikrofonen.

Tryck för att avsluta ett headset-samtal.

Obs! För snabbare uppringning, se avsnitten "[Gemensamma kortnummer](#)" på sidan 28 och "[Namnval](#)" på sidan 28 samt avsnittet "[Samtalslista](#)" på sidan 31.

Repetition av senast slagna externa nummer

När du initierar ett externt samtal, lagras alla slagna siffror automatiskt, oavsett om uppringningen lyckades eller inte. Lagrade nummer kan bestå av maximalt 32 siffror.

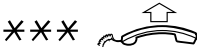

Tryck för att repetera det senast slagna externa numret och lyft luren.

Obs! Du kan även repetera ett nummer genom att använda samtalslistan. Se avsnittet "Samtalslista" på sidan 31.

Automatisk återuppringning

Du ringer en anknytning och det är upptaget eller ingen svarar. Funktionen kan också användas om det inte finns någon ledig extern linje:

5

Tryck.

Verifieringston.

Obs! Numret för automatisk återuppringning kan variera från land till land, se tabell "Alternativ programmering för avisering, automatisk återuppringning, ta över samtal, inbrytning" på sidan 82.



Lägg på luren eller tryck för att slutföra proceduren.

Återuppringningen sker då den sökta personen avslutar sitt pågående samtal, alternativt nästa gång han/hon avslutar ett nytt samtal. Du måste svara inom åtta sekunder annars avbryts återuppringningstjänsten.



Lyft luren när du blir återuppringd.

Anknytningen rings upp automatiskt.

Upptagen anknytning

Du kan ringa till en anknytning och det tutar upptaget.

Avisering

Du kan skicka en tonsignal till en upptagen anknytning för att meddela att ditt samtal väntar (om denna funktion är tillåten).

4 Tryck för avisering.

Behåll luren av. Telefonen ringer upp den sökta personen automatiskt så fort han/hon lägger på luren.

Obs! Får du upptagetton igen beror det på att den önskade anknytningen inte tillåter avisering.

Koden för avisering kan variera från land till land, se tabell "Alternativ programmering för avisering, automatisk återuppringning, ta över samtal, inbrytning" på sidan 82.

Inbrytning

Du kan direkt koppla in dig på en upptagen anknytning under pågående samtal (om funktionen är tillåten).

8 Tryck för inbrytning.

En varningston för direktinkoppling hörs och ett trepartssamtal upprättas. Behåller du luren av ringer telefonen upp den sökta personen automatiskt så fort han/hon lägger på luren.

Obs! Får du fortfarande upptagetton saknar du behörighet för inbrytning, eller också är den sökta anknytningen blockerad för inbrytning.

Koden för inbrytning kan variera från land till land, se tabell "Alternativ programmering för avisering, automatisk återuppringning, ta över samtal, inbrytning" på sidan 82.

Vidarekopplad anknytning

Se kapitlet "Föribgång av vidarekopplig" på sidan 44.

Kortnummer

Med hjälp av kortnummer kan du slå ett nummer med bara ett par knapptryckningar. Vanliga externa nummer lagras som gemensamma kortnummer i växeln.

Externa nummer som du själv ofta ringer kan sparas och användas på telefonens programmerbara knappar eller på knapparna 0 till 9.

Gemensamma kortnummer

Externa nummer lagras centralt i BusinessPhone-kommunikationsplattformen. Gemensamma kortnummer kan användas från varje anknötning som har behörighet till det.



Slå det gemensamma kortnumret.

Se telefonkatalogen.

Namnval

Funktioner eller telefonnummer som du använder ofta kan programmeras in på telefonens programmerbara knappar. Lagrade nummer kan bestå av maximalt 24 siffror. Hur man programmerar dem beskrivs i kapitlet "[Programmerbara knappar](#)" på sidan 69.

För att aktivera funktionen eller ringa numret behöver man bara trycka på knappen.

Huvudkontor



Tryck för att ringa upp (förprogrammerad).

Enskilda kortnummer

De externa nummer som du använder mest kan du programmera och aktivera på sifvertangenterna **0** till **9**.

Obs! Din anknnytning måste auktoriseras av den systemansvarige innan enskilda kortnummer kan programmeras.

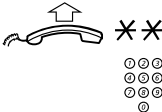

* *



Lyft luren och tryck.

Slå det gemensamma kortnumret.

Ett nummer mellan 0 och 9.

Programmera enskilda kortnummer

Så här programmerar du externa nummer på sifferknapparna **0** till **9**:



* 5 1 *



0

Lyft luren.

Öppna programmeringsläget.

Välj ett kortnummer mellan 0 och 9 och tryck.

Knappa in prefix för utgående linje samt det externa numret.

Numret kan bestå av upp till 24 siffror.

Obs! Vilket prefix man ska trycka för att komma ut på linjen beror på hur systemet är konfigurerat.

Måste du invänta ny kopplingston för att komma ut på det allmänna nätet trycker du på *.

#

Tryck.



5 1 *



Ta bort ett visst enskilt kortnummer

Lyft luren.

Tryck.

Knappa in ett kortnummer mellan 0 och 9 och tryck.



5 1

Ta bort alla enskilda kortnummer

Lyft luren.

Tryck.
Verifieringston.

Ringa upp via telefonboken

(endast för Dialog 4422 version 2 IP Office-telefonen).

Med den här funktionen kan du ringa ett samtal från telefonboken.

I viloläge:



Håll knappen med motsvarande bokstav nedtryckt.

Fortsätt och håll den nedtryckt tills den delen av namnlistan dyker upp.



Tryck för att visa nästa namn (+) eller föregående namn (-).

Tryck på högtalarknappen eller lyft på luren för att ringa samtalet.

Obs! Det går bara att lägga till, ändra eller ta bort nummer och namn via webbgrenssnittet, se avsnitten "[Webbserver](#)" på sidan 88.

Samtalslista

I telefonen lagras en samtalslista med upp till 50 poster och i den ingår inkommande, utgående, obesvarade och besvarade samtal.

Obs! Vid strömavbrott raderas listan.

Om numret för ett inkommande nummer inte visas av nätverket, lagras numret i samtalslistan, men man kan inte ringa upp det.

Samtalslista 

Tryck för att öppna samtalslistan.

Obs! Samtalslistan kan även öppnas via webbservern. Se avsnittet "[Webbserver](#)" på sidan 88.

Knappen blinkar om det finns obesvarade eller nya samtal i samtalslistan. Det senaste samtalet visas i teckenfönstret:

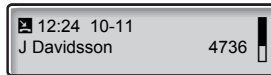

Under avsnittet "[Symboler i teckenfönstret](#)" på sidan 13 finns en förklaring för symboler i samtalslistan.

Som ett alternativ kan samtalslistan även öppnas via webbservern. Se avsnittet "[Webbserver](#)" på sidan 88.



Bläddra igenom listan

Tryck för att visa nästa samtal (+) eller föregående samtal (-) i listan.



Ringa upp en post i listan

Lyft luren för att ringa upp det visade telefonnumret.



Ta bort en post i listan

Tryck för att ta bort visad post i samtalslistan.

Avsluta samtalslistan

Samtalslista 

Tryck för att stänga samtalslistan.

Under samtal

BusinessPhone-kommunikationsplattformen ger dig möjlighet att hantera samtal på många olika sätt. Du kan växla mellan lur och medhörning, stänga av mikrofonen, göra en förfrågan, flytta över samtal, initiera en konferens eller parkera ett samtal för att utföra andra funktioner.

Gruppsamtal

(endast för Dialog 4422 version 1 IP Office-telefonen).

Du har ett pågående samtal via handset.

Obs! Du kan justera volymen. Se avsnittet "[Lur- och högtalarvolym](#)" på sidan 79.



Tryck för att sätta på eller stänga av högtalaren.

När lampan lyser hörs samtalet via högtalaren.

Från lur till handsfree

(endast för Dialog 4422 version 2 IP Office-telefonen).

Du har ett pågående samtal via handset.



Tryck för att sätta på högtalaren.

Handsfree-samtal.

Obs! Du kan justera volymen. Se avsnittet "[Lur- och högtalarvolym](#)" på sidan 79.



Tryck för att avsluta samtalet.

Från handsfree till lur

(endast för Dialog 4422 version 2 IP Office-telefonen).

Du har ett pågående handsfree-samtal.



Lyft luren.

Samtala via luren.

Fortsätt samtala via luren.

Sekretess



Du talar i telefon.

Tryck för att sätta på eller stänga av mikrofonen.

När lampan lyser kan inte personen på linjen höra konversationen i ditt rum.

Förfrågan

Du talar med en person och vill ringa upp en tredje på en intern anknötning eller extern linje.

Linje



Tryck.

Det första samtalet parkeras.

Ring upp tredje part.

När den tredje parten svarar, kan du växla mellan samtalen, initiera en konferens eller avsluta ett av samtalen.

Pendla

Du kan växla mellan de anslutna parterna:

Linje **2**

Pendla mellan samtal.

Linje **1**

Tryck för att avbryta.

Överflyttning

Du vill flytta över ett pågående externt eller internt samtal till en annan anknytning.

Linje 



Tryck.

Ring upp tredje part.

Du kan göra överflyttningen utan att invänta svar eller när den tredje personen har svarat.

Obs! Läs anvisningarna och varningarna i avsnittet "*Praktiska tips*" på sidan 96.

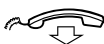

Lägg på luren.

Samtalet flyttas över.

Överflyttning till en upptagen anknytning

Du kan även flytta över ett samtal till en upptagen anknytning. Den som du flyttar över samtalet till hör en dämpad signal (avisering) och samtalet kopplas så fort det pågående samtalet är avslutat (om avisering är tillåten).

Återuppringning

Du får återanrop om du har flyttat över ett externt samtal och den påringande inte svarar inom viss tid. Då ringer det hos dig på nytt.

Samtal väntar

En Samtal väntar-ton under samtalet betyder att du har ett andra samtal som väntar.



Linje

Tryck.

Det pågående samtalet avslutas och det väntande samtalet kopplas till din telefon, som ringer.

Tryck på den blinkande linjeknappen.

Konferens

Du vill initiera ett konferenssamtal under pågående samtal.

Linje

Tryck.



Ring upp tredje part.

Linje

Tryck för att upprätta en trepartskonferens.

Du har nu inlett ett trepartssamtal. Alla deltagare hör en regelbunden konferenston så länge konferensen pågår.

Om fler personer ska delta i konferensen upprepar du proceduren.

Upp till sex personer kan delta i samtalet. Hur många av anknötningarna som kan vara externa beror på hur systemet är programmerat.

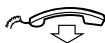

Lägg på luren för att lämna konferensen.

Enskild parkering

Du talar i telefon. Nu vill du parkera det pågående samtalet en liten stund.

Linje 

Tryck på linjeknappen.

Samtalet kan plockas upp på din anknytning inom en minut. Annars ringer det igen på den.

Linje 

Tryck igen för att återuppta det parkerade samtalet.

Gemensam parkering

Linje 

Tryck på linjeknappen.



Lägg på luren.

Samtalet kan plockas upp på valfri anknytning inom en minut. Annars ringer det igen på den parkerade anknytningen.

Linje 

Tryck igen för att återuppta det parkerade samtalet.

Eller:

Svara på en annan anknytning:



Ring den anknytning som parkerade samtalet.

6 Tryck.

Skicka meddelande

Så här skickar du ett meddelande till en anknötning när det är upptaget eller ingen svarar.

Återuppringningsmeddelande

Så här skickar du ett Ring mig-meddelande.

9 # Tryck för att skicka.

Röstmeddelande

Så här skickar du ett röstmeddelande.

9 9 Tryck och tala.

✖ Tryck för att spela upp och lyssna på din inspelning.

9 Tryck och tala om du vill göra en ny inspelning.

Tryck för att skicka.

Vidarekoppling

När du inte kan ta emot samtal, eller vill ta dina samtal på en annan anknötning, kan du vidarekoppla dem till ett annat svarsställe. Det alternativa svarsstället kan vara ett förprogrammerat ([Vidarekoppling vid inaktiv anknötning](#) och ett gemensamt för: [Fast vidarekoppling](#), [Vidarekoppling vid inget svar](#) och [Vidarekoppling vid upptaget](#)) eller ett enskilt.

Systemet har även en förbigångsfunktion som du kan använda om du behöver få tag i någon som har vidarekopplat sina samtal och det är mycket brådsnande.

Beroende på vidarekopplingstyp, kan du även spela in personligt svarsmeddelande för din brevlåda. Se avsnittet "[Ändra personligt svarsmeddelande](#)" på sidan 53.

Obs! Du kan fortfarande ringa samtal som vanligt.

Vidarekoppling vid inget svar

När du inte har möjlighet att besvara inkommande samtal (interna eller externa) kan du låta systemadministratören programmera din anknötning så att samtalen automatiskt vidarekopplas till en förprogrammerad hänvisningsadress (standardväntetid: 15 sekunder).

Vidarekoppling vid upptaget

Du kan låta systemadministratören programmera din anknötning så att samtalen automatiskt vidarekopplas till en förprogrammerad hänvisningsadress när någon ringer till dig (internt eller externt) och det är upptaget.

Vidarekoppling vid inaktiv anknytning

Om din anknytning inte är aktiv (utloggad) kan systemadministratören programmera den så att samtalen automatiskt vidarekopplas till en förprogrammerad hänvisningsadress.

Fast vidarekoppling

Med denna funktion vidarekopplas alla samtal direkt till ett förprogrammerad hänvisningsadress (t.ex. brevlådesystem eller sekreterare).

Aktivera fast vidarekoppling

*21#



Knappa in för att aktivera vidarekopplingen.

Verifieringston. Du kan ringa ut som vanligt. En särskild kopplingston hörs och indikation i teckenfönstret påminner dig om att vidarekoppling är aktiverat.

Tryck för att slutföra proceduren.

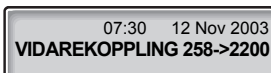

Avbeställ vidarekoppling

#21#



Knappa in för att avaktivera vidarekopplingen.

Verifieringston.

Tryck för att slutföra proceduren.

Telefonen ringer som vanligt vid inkommande samtal

Enskild hänvisning

Med denna funktion kan du vidarekoppla dina samtal till interna och externa hänvisningsadresser, t.ex. ett katalognummer, en kollegas anknötning, ett externt nummer eller ett gemensamt kortnummer (t.ex. din biltelefon).

Programmera och aktivera intern hänvisning

Vidarekopplar dina samtal till ett internt svarsställe.

✳ 2 1 ✳



Tryck.

Ange den interna hänvisningsadressen.

#

Tryck för att aktivera vidarekopplingen.

Verifieringston. Du kan ringa ut som vanligt. En särskild kopplingston hörs och indikation i teckenfönstret påminner dig om att vidarekoppling är aktiverat.



Tryck för att slutföra proceduren.

Obs! En enskild intern hänvisning kan inte aktiveras om en enskild extern hänvisning redan aktiverats.

Avbeställ intern hänvisning

2 1



Knappa in för att avbryta vidarekopplingen.

Verifieringston.

Tryck för att slutföra proceduren.

Telefonen ringer som vanligt vid inkommande samtal.

Programmera och aktivera extern hänvisning

Så här vidarekopplar du dina samtal till en ny extern vidarekopplingsadress:

Obs! Din anknötning måste auktoriseras av den systemansvarige innan funktionen för extern vidarekoppling kan användas.

✳ 2 2 ✳

Tryck.

0 

Slå prefixet för utgående linje, och sedan den nya externa vidarekopplingsadressen.

Högst 24 siffror.

Obs! Vilket prefix man ska trycka för att komma ut på linjen beror på hur systemet är konfigurerat.

#

Tryck för att aktivera vidarekopplingen.

Verifieringston. Du kan ringa ut som vanligt. En särskild kopplingston hörs och indikation i teckenfönstret påminner dig om att vidarekoppling är aktiverat.



Tryck för att slutföra proceduren.

Obs! Ring din anslutning för att kontrollera att den externa vidarekopplingen är korrekt inställd innan du avslutar. Enskild extern vidarekoppling kan också användas via DISA-funktionen. Se avsnittet "[Andra användbara funktioner](#)" på sidan 63.

Avbeställ extern vidarekoppling

2 2

Tryck.

Verifieringston.



Tryck för att slutföra proceduren.

Telefonen ringer som vanligt vid inkommande samtal.

Obs! Den programmerade hänvisningsadressen tas inte bort från minnet, vidarekopplingen är bara inaktiv.

Återaktivera extern vidarekoppling

Så här vidarekopplar du dina samtal till en extern vidarekopplingsadress:

*** 2 2 * #****Tryck för att aktivera den inprogrammerade externa vidarekopplingen.**

Verifieringston. Du kan ringa ut som vanligt. En särskild kopplingston hörs och indikation i teckenfönstret påminner dig om att vidarekoppling är aktiverat.

Tryck för att slutföra proceduren.

Följ mig

Du kan besvara samtal till din anknytning när du själv sitter i ett annat rum genom att vidarekoppla dem till det rum där du befinner dig. "Följ mig" kan bara användas om du har aktiverat "Enskild intern hänvisning" på din egen telefon.

Aktivera Följ mig

Obs! Proceduren måste utföras från den telefon som samtalen ska vidarekopplas till (din definierade hänvisningsadress).

*** 2 1 *****Tryck.****Slå ditt eget anknytningsnummer och tryck.****Knappa in den nya hänvisningsadressen och tryck.**

Verifieringston. Du kan ringa ut som vanligt. En särskild kopplingston hörs och indikation i teckenfönstret påminner dig om att vidarekoppling är aktiverat.

**Tryck för att slutföra proceduren.**

Avbeställ Följ mig

Det går även att avbeställa Följ mig och enskild hänvisning från svarsstället.

2 1 *



Tryck.

Knappa in ditt eget anknyningsnummer.

#



Tryck.

Verifieringston.

Tryck för att slutföra proceduren.

Förbigång av vidarekoppling

Med förbigång av vidarekoppling kan ett samtal göras till en specifik anknnytning, även om vidarekoppling är aktiverad på denna anknnytning.

***Obs!** Din anknnytning måste auktoriseras av den systemansvarige innan denna funktion kan användas.*

*** 6 0 ***



Tryck.

Ange anknyningsnumret.

#

Tryck.

Du kopplas till den angivna anknnytningen, oavsett vilken typ av vidarekoppling den uppringda anknnytningen har aktiverad.

Frånvaroinformation

När du inte är inne (t.ex. på grund av möte, semester, lunch, sjukdom) kan du använda den här funktionen för att informera dem som söker dig om orsaken till din frånvaro. Externt inkommande samtal kopplas till växeln, där man också har tillgång till ditt frånvaromeddelande.

***Obs!** Är telefonen vidarekopplad till en brevlåda med personligt svarsmeddelande kommer den som söker dig att hälsas av detta meddelande, och inte av din frånvaroinformation. Se avsnittet "[Ändra personligt svarsmeddelande](#)" på sidan 53.*

Du kan informera den som söker dig med:

- **Fördefinierade texter**
Ange orsaken till din frånvaro samt datum och tid då du beräknas åter.
- **Röstinformation**
Spela in ett meddelande och berätta varför du är frånvarande.

Ange information

Så här sparar du text- eller röstinformation.

✳ 2 3 ✳

Knappa in för att öppna informationsläget.

Välj Fördefinierad text eller Röstinformation.



Fördefinierade texter

Ange infokod.

Ange kompletterande info från tabellen nedan.

	Infokod	Kompletterande info
Åter kl.	1	[timme (00-23) minut (00-59)]
Återkomstdatum	2	[månad (01-12) dag (01-31)]
Lunch	3	åter kl. [timme minut]
Möte	4	åter kl. [timme minut]
Semester	5	åter [månad dag]
Sjuk	6	åter [månad dag]

#

Tryck för att registrera informationen.

Den som söker dig via en intern anknytning får tillgång till informationen via teckenfönstret (eller som talad information, för telefoner utan teckenfönster).

Externt inkommande samtal kopplas till växeln, där man också har tillgång till ditt frånvaromeddelande.



Tryck för att slutföra proceduren.

Exempel på fördefinierade texter:

Semester, åter 27 juni

*** 2 3 ***

Tryck.

5

Ange kod.

0 6 2 7

Ange månad och dag.

#

Tryck.

Informationen är aktiverad.



Tryck för att slutföra proceduren.

5 SEMESTER
ÅTER juni 27

Röstinformation

*** 2 3 ***

Knappa in för att öppna informationsläget.

9

Tryck och tala in meddelandet.

Tryck för att spela upp och lyssna på din inspelning.

9

Tryck och tala om du vill göra en ny inspelning.

#

Tryck för att aktivera.



Tryck för att slutföra proceduren.

Den som söker dig internt kan lyssna till meddelandet via luren eller högtalaren. Externt inkommande samtal kopplas till växel, där man också har tillgång till ditt frånvaromeddelande.

Obs! Vill du kontrollera ditt meddelande kan du ringa upp ditt eget anknytningsnummer.

Ändra informationen

Spara

* 2 3 * #



Tryck för att avaktivera och spara för senare bruk.
Informationen är inte aktiverad.

Tryck för att slutföra proceduren.

Använda sparad information

När informationen inte är aktiverad:

* 2 3 * #



Tryck för att aktivera sparad information.
Informationen är aktiverad.

Tryck för att slutföra proceduren.

Radera information

2 3



Tryck för att radera aktiv information.

Tryck för att slutföra proceduren.

Brevlådesystem

När du inte är inne kan den som söker dig lämna ett meddelande i din brevlåda. Du kan också konfigurera din brevlåda med personligt svarsmeddelande. Se avsnittet "[Ändra personligt svarsmeddelande](#)" på sidan 53.

Första gången du använder brevlådesystemet (måste göras från den egna anslutningen) kan du bli ombedd att ändra ditt lösenord från standardlösenordet (0000). Se avsnittet "[Ändra lösenord](#)" på sidan 56 eller följ de inspelade instruktionerna.

Obs! *Din anslutning måste auktoriseras av den systemansvarige innan brevlådesystemet kan användas.*

Aktivera brevlådan

Vidarekoppla din anslutning till brevlådesystemet.

✳ 2 1 ✳



Tryck.

Slå numret till brevlådesystemet.

Den systemansvarige kan upplysa dig om det definierade numret till brevlådesystemet.

#



Tryck för att aktivera vidarekopplingen.

Verifieringston.

Tryck för att slutföra proceduren.

Obs! För dagligt bruk rekommenderar vi att du ber den systemansvarige att definiera brevlådan som din förprogrammerade hänvisningsadress. När den väl är definierad behöver du bara knappa in *21# för att aktivera din brevlåda.

Den systemansvarige kan även definiera om brevlådan ska aktiveras om du inte svarar inom en viss tid då din anknytning är upptagen.

Avaktivera brevlådan

2 1



Tryck.

Verifieringston.

Tryck för att slutföra proceduren.

Telefonen ringer som vanligt vid inkommande samtal.

Obs! Brevlådan är fortfarande aktiv om den definierats som förprogrammerad hänvisningsadress för funktionen *Vidarekoppling vid inget svar* och *Vidarekoppling vid upptaget*.

Öppna brevlådan

Följande brevlådefunktioner kommer du åt via din egen anknytning, någon annan intern anknytning eller från en extern plats (t.ex. mobiltelefon)

- Lyssna på tillgängliga meddelanden
- Ändra personligt svarsmeddelande
- Skicka meddelanden
- Ställa in påminnelse (externt) (konfigurationsberoende)
- Ändra ditt lösenord

Öppna brevlådan från din egen anknytning

Meddelande



Tryck

Lyssna och följ röstmeddelandena i huvudmenyn.

Obs! Beroende på konfigurationen kan det hända att du uppmanas att ange ditt lösenord innan du kan öppna din brevlåda.

Öppna brevlådan från en annan anknytning



Slå katalognumret till brevlådesystemet.

Lyssna och följ röstmeddelandena i huvudmenyn.

Öppna brevlådan från en extern plats (t.ex. mobiltelefon)



Knappa in ert företags vanliga telefonnummer.



Slå katalognumret till brevlådesystemet.

Lyssna och följ röstmeddelandena i huvudmenyn.

Lyssna på dina meddelanden

Mottagna meddelanden delas in i följande tre kategorier:

- Nya meddelanden (ej avlyssnade); meddelandelampan blinkar och en särskild kopplingston hörs.
- Avlyssnade meddelanden; meddelandelampan lyser och en särskild kopplingston hörs.
- Lagrade meddelanden; ingen indikation visas.

Obs! Meddelanden tas bort från systemet efter en viss tid. Systemadministratören kan ge besked om detta.

Öppna brevlådan.

(Se kapitlet "Öppna brevlådan" på sidan 51.)

Lyssna och följ röstmeddelandena i huvudmenyn.

1

Välj för att lyssna på tillgängliga meddelanden.

Obs! Alternativet för att lyssna på meddelandena är avaktiverat om det inte finns några meddelanden i din brevlåda.



Välj en av de tre meddelandekategorierna (nytt, avlyssnat, lagrat).

Lyssna på dina meddelanden och följ röstmeddelandena i aktuell meny.

- spela upp meddelandet igen
- vidarekoppla ett meddelande
- hämta datum- och tidsinfo
- paus under uppspelning
- spela upp föregående meddelande
- lagra meddelande
- spela upp nästa meddelande
- radera meddelande

Obs! Röstmeddelanden spelas upp. "Ring mig"-meddelanden ringer upp avsändaren (dessa meddelanden kan inte lagras).



Tryck för att slutföra proceduren.

Vidarekoppla ett röstmeddelande

Du kan vidarekoppla en kopia av de röstmeddelanden som du har fått (till din privata brevlåda) till andra brevlådenummer (privata eller gemensamma). Vid vidarekoppling av ett röstmeddelande (avlyssnat eller lagrat) till någons privata brevlåda är brevlådenumret detsamma som anknytningsnumret.

Obs! *Det meddelande som vidarekopplas är en kopia, dvs. man kan ta bort det utan att det ursprungliga meddelandet tas bort.*

Det finns inte någon nummerdistributionslista. Om du vill vidarekoppla samma meddelande till flera brevlådor måste du göra det i omgångar.

Ändra personligt svarsmeddelande

Du kan, beroende på typ av vidarekoppling till brevlådan, lämna tre olika personliga hälsningar till den som ringer dig. Du kan aktivera en vidarekoppling när en uppringare får upptagetton, inget svar eller så kan du aktivera en fast eller enskild vidarekoppling för alla dina samtal.

Öppna brevlådan.

(Se kapitlet "[Öppna brevlådan](#)" på sidan 51.)

Lyssna och följ röstmeddelandena i huvudmenyn.

2

Välj för att ändra personligt svarsmeddelande.



Välj önskad vidarekopplingstyp.

Lyssna och följ aktuella röstmeddelanden.

Är telefonen vidarekopplad spelas hälsningen upp nästa gång någon ringer.



Tryck för att slutföra proceduren.

Obs! *Är telefonen vidarekopplad med personligt svarsmeddelande kommer den som söker dig att hälsas av detta meddelande, och inte av din frånvaroinformation.*

Skicka meddelande via din brevlåda

Med denna funktion kan du via brevlådesystemet spela in och skicka meddelanden från din brevlåda till en annan intern brevlåda utan att behöva ringa upp respektive brevlådeägare. Ett inspelat meddelande kan skickas till en eller flera brevlådor.

Obs! *Det finns inte någon nummerdistributionslista. Om du vill skicka samma meddelande till flera brevlådor måste du göra det i omgångar.*

Öppna brevlådan.

(Se kapitlet "Öppna brevlådan" på sidan 51.)

Lyssna och följ röstmeddelandena i huvudmenyn.

3

Välj för att spela in och skicka meddelanden.

Lyssna och följ aktuella röstmeddelanden.

Du kan lyssna på meddelanden och spela in dem på nytt innan de skickas till en brevlåda.

Obs! *Ett meddelande kan även skickas under ett samtal, se "Skicka meddelande" på sidan 38.*

Påminnelse (externt)

Med denna funktion kan meddelandesystemet informera dig när nya röstmeddelanden anländer. Du kan specificera ett externt nummer där du blir uppringd vid en förprogrammerad tidpunkt eller så fort det kommer in ett nytt meddelande.

Obs! *Funktionen kan kräva särskild behörighet eller är kanske inte tillgänglig. Tala med systemadministratören om du behöver hjälp.*

Du kan bli underrättad på två olika sätt (beroende på hur systemet är programmerat):

- Underrättelse med tillgång till brevlåda: Kvittera underrättelsen genom att ange ditt lösenord (som inte får vara standardlösenordet 0000). Se avsnittet "Å andra lösenord" på sidan 56 för information om hur man byter lösenord. Du har nu full tillgång till brevlådesystemet.

- Underrättelse utan tillgång till brevlåda:
En taltjänst underrättar dig om att du har fått ett meddelande. Kvittera underrättelsen genom att trycka på valfri knapp. Du måste ringa upp brevlådesystemet för att hämta meddelandet.

Obs! Om du inte kvitterar underrättelsen inom den förprogrammerade tiden bryts forbindelsen och ett nytt försök görs senare (systemadministratören kan upplysa dig om hur många underrättelseförsök som systemet har programmerats att göra).

Öppna brevlådan.

(Se kapitlet "Öppna brevlådan" på sidan 51.)

Lyssna och följ röstmeddelandena i huvudmenyn.

4

Välj för att beställa påminnelse.

Lyssna och följ aktuella röstmeddelanden.

Du kan programmera in telefonnummer och tidpunkt för den externa underrättelsen och aktivera/avaktivera funktionen. Det externa numret (inklusive prefix) kan bestå av upp till 24 siffror. Tidpunkten anges i 24-timmarsformat, t.ex. 2030 för halv nio på kvällen. Värdet justeras automatiskt till närmaste kvart, så att exempelvis 2013 blir 2015.

Obs! Du måste programmera in telefonnummer och tidpunkt för underrättelse innan du aktiverar tjänsten.



Tryck för att slutföra proceduren.

Ändra lösenord

Ändra lösenord via din brevlåda

Öppna brevlådan.

(Se kapitlet "Öppna brevlådan" på sidan 51.)

Lyssna och följ röstmeddelandena i huvudmenyn.

5



Välj för att ändra lösenordet.

Lyssna och följ aktuella röstmeddelanden.

Tryck för att slutföra proceduren.

Ändra lösenordet via telefonen

* 7 2 *

Knappa in för att välja ett nytt lösenord.



Knappa in ditt nuvarande lösenord.

Standardlösenordet är 0000.

Tryck.



Knappa in ditt nuvarande lösenord.

#



Tryck.

Verifieringston.

Tryck för att slutföra proceduren.

Dictaphone-funktion

Vill du spela in och hämta egna röstmeddelanden kan du använda diktafonfunktionen. Diktafonmeddelanden fungerar som vanliga meddelanden. Mer information om hur man hämtar diktafonmeddelanden finns i avsnittet "[Lyssna på dina meddelanden](#)" på sidan 52.

Spela in meddelande

Så här startar du inspelningen:



*** 5 8 #**

Lyft luren.

Slå koden och tala in ditt meddelande.

Inspelningen kan vara högst 4 minuter och 15 sekunder lång.

Välj alternativ enligt nedan:

Tryck för att spela upp.

9

Tryck och tala om du vill göra en ny inspelning.

#

Tryck för att stoppa inspelningen och spara meddelandet.



Tryck för att slutföra proceduren.

Gruppenfunktioner

Följande gruppfunktioner kan vara mycket användbara när man arbetar i lag.

Knappsystem

Med den här funktionen representeras alla (eller valda) externa linjer av förprogrammerade knappar på samtliga telefoner. Man måste programmera en funktionsknapp per extern linje. Detta gör att du kan övervaka trafiken på varje extern linje som programmerats in (dvs. om den är ledig eller upptagen). Du kan också ringa externt genom att trycka på en extern linjeknapp.

Svara på ett externt samtal

Vill du svara på ett externt samtal trycker du bara på den blinkande knappen. (Vid inkommande externa samtal hörs en ringsignal samtidigt som linjeknappen blinkar, beroende på hur systemet är programmerat.)

Extern linje



Tryck (förprogrammerad).

Du har talförbindelse med den som ringer.

Ringa externt

Vill du ringa externt trycker du bara på knappen för den externa linjen. Du kommer automatiskt ut på den externa linjen.

Extern linje



Tryck på en ledig linjeknapp (förprogrammerad).



Slå det önskade numret.

Ringer du externa samtal på det här sättet behöver du inte slå prefixet för att komma ut på linjen först.

Övervakning/telefonbemanning

En av funktionsknapparna kan också programmeras för övervakning och samtalshantering inom en grupp av anknýtningar. Har du en knapp för övervakning/bemanning inprogrammerad på din telefon kan du ringa övriga medlemmar i gruppen, eller besvara inkommande samtal till gruppen, genom att trycka på knappen och övervaka aktiviteten på övriga anknýtningar (ledig, upptagen, uppringd).

Trafik på linjen

Mikael 

Samtal pågår (lampan är tänd).

Mikael 

Anknýtningen är ledig (lampan är släckt).

Mikael 

Anknýtningen blir uppringd (lampan blinkar).

Ta över samtal till gruppen

En förprogrammerad knapp på din telefon blinkar för att visa att någon ringer till en kollegas anknýtning.

Mikael 

Tryck för att besvara samtalet direkt (förprogrammerad).

Lampan bredvid knappen blinkar vid inkommande samtal.

Ring en gruppmedlem

Mikael 

Tryck för att ringa upp (förprogrammerad).

Obs! Om lampan blinkar kommer du att ta över kollegans pågående samtal automatiskt.

Ta över gruppsamtal

Alla medlemmar i en svarsgrupp kan besvara ett samtal till en av gruppens medlemmar. Du svarar på ett samtal till gruppen genom att knappa in ett särskilt svarsnummer. Fråga systemadministratören vilket nummer som används.



Lyft luren.

Slå svarsnumret för gruppsamtal.

Gemensam klocka

Funktionen Gemensam klocka ger samtliga anknýtningar i systemet (växeln inräknad) möjlighet att svara på samtal via en viss, fördefinierad anknýtning, anknýtningen för gemensam klocka.



Lyft luren.

Knappa in svarsnumret för gemensam klocka.

Fråga systemadministratören vilken svarskod som används.

Om två eller fler anknýtningar försöker besvara ett samtal från anknýtningen för gemensam klocka är det den första anknýtningen som tar samtalet. Övriga anknýtningar hör tonen för numret kan inte nås. Samma sak händer om du slår svarsnumret för gemensam klocka när inga samtal väntar på anknýtningen för gemensam klocka.

Obs! Svarsnumret för gemensam klocka kan även programmeras in på en funktionsknapp.

Ta gruffpsamtal

Din anknytnng kan ingå i en eller flera samtalsgrupper. Alla medlemmar i en samtalsgrupp representeras av ett gemensamt katalognummer. 16 samtalsgrupper kan programmeras in, var och en med 1 till 20 medlemmar. Ett anknytnngsnummer, en telefonistkonsol eller ett fiktivt nummer kan vara medlem. Tala med systemadministratören om du har behov av denna funktion.

Inkommande samtal till samtalsgruppen kopplas till lediga anknytnngar i gruppen. Kopplingsordningen inom gruppen kan ändras efter behov. Om samtliga medlemmar i samtalsgruppen är upptagna placeras det inkommande samtalet i kö. Besvarar ingen samtalet inom den förprogrammerade tiden vidarekopplas samtalet till ett förprogrammerat svarsställe (dvs. växeln).

Obs! Om alla medlemmar i en samtalsgrupp är upptagna kan funktionerna för återuppringning eller inbrytning inte användas.

Inloggning

Innan du kan besvara samtal till en samtalsgrupp måste du logga in.

Så här loggar du in i en samtalsgrupp:

*** 2 8 ***



#



Tryck.

Slå samtalsgruppens kod.

Fråga systemadministratören vilket nummer som används.

Tryck.

Verifieringston.

Tryck för att slutföra proceduren.

Så här loggar du in i alla samtalsgrupper:

*** 2 8 ***

*** #**



Tryck.

Verifieringston.

Tryck.

Tryck för att slutföra proceduren.

Besvara samtal

Svara på samtal till samtalsgruppen som på ett vanligt samtal.

Utloggning

Så här loggar du ut från en samtalsgrupp:

2 8 *



#



Tryck.

Slå samtalsgruppens kod.

Fråga systemadministratören vilket nummer som används.

Tryck.

Tryck för att slutföra proceduren.

07:30 am 12 Nov 2003
VÄXELGRP . UTLOGGAD

2 8 * *



Så här loggar du ut från alla samtalsgrupper:

Tryck.

Tryck för att slutföra proceduren.

Andra användbara funktioner

Dessa funktioner syftar till att underlätta ditt arbete och göra dig mer produktiv. Du kan t.ex. beställa påminnelse om ett viktigt möte, fördela kostnaden för externa samtal över olika konton, lyssna på musik via högtalaren och mycket annat.

Tandemkonfigurering

En tandemkonfigurering är en enhet som består av två telefoner med samma katalognummer. Den ena telefonen är *huvudtelefon* och den andra *andratelefon*. Funktionen underlättar för användare som t.ex. har en fast telefon på skrivbordet (*huvudtelefonen*) och behöver röra sig i byggnaden med sin mobiltelefon (*andratelefonen*). En tandemkonfigurering fungerar i stora drag så här:

Så här aktiverar du tandemkonfigurering

✱ 2 8 #

Knappa in för att logga in andratelefonen.



07:30 am 12 Nov 2003
2:A ANVÄNDARE INLOGGAD

För inkommande samtal:

- Båda telefonerna fungerar som en enda anknytning.

För utgående samtal:

- Båda telefonerna fungerar som två separata anknytningar.

2 8



Så här avaktiverar du tandemkonfigurering

Tryck för att logga ut andratelefonen.

Tryck för att slutföra proceduren.

För inkommande samtal:

- Det går inte att ringa till *andratelefonen* och *huvudtelefonen* fungerar som vanligt.

För utgående samtal:

- Båda telefonerna fungerar som två separata anknýtningar.

Flytta över samtal mellan medlemmarna i en tandemkonfiguration

Linje



Tryck.

Slå ditt anknýttningsnummer.

Tryck för att slutföra proceduren.

Påminnelse

Du kan ställa in att telefonen ska ringa vid en viss, valfri tidpunkt under det närmaste dygnet (fler än en påminnelse kan anges).

Obs! Din anknýtning måste auktoriseras av den systemansvarige innan påminnelsefunktionen kan användas.

* 3 2 *



Tryck.

Knappa in påminnelsetiden och tryck.

(00-23) för timme + (00-59) för minut.

Tryck för att slutföra programmeringen.

Vid den valda tidpunkten ringer telefonen med signalen för återuppringning.

3 2



Avbeställa påminnelse

Tryck för att avbeställa alla påminnelser.

Tryck för att slutföra proceduren.

Porttelefon

Med porttelefonen kan du övervaka vem som släpps in i företagets lokaler. Det vill säga, du kan låsa upp dörren från telefonen.



Svara på anrop i porttelefonen

Lyft luren.

Du kan nu tala med personen vid dörren.

Låsa upp dörren

När du har svarat i porttelefonen kan du öppna dörren genom att göra en förfrågan till dörrlåsets katalognummer.

Linje



Tryck.

Knappa in dörrlåsets katalognummer.

Fråga systemadministratören vilket nummer som används.

Obs! Du kan programmera in dörrlåsets katalognummer på en funktionsknapp.

DISA (Direct Inward System Access)

Arbetar du externt och behöver ringa ett affärssamtal kan du ringa upp din arbetsplats och sedan koppla ett externt samtal via företagets växel. Du betalar bara för telefonsamtalet till din arbetsplats. Övriga kostnader debiteras automatiskt ditt anknyningsnummer eller ett särskilt projekt.

Obs! Din anknyning måste auktoriseras av den systemansvarige innan DISA-funktionen kan användas.

Du måste ändra lösenordet från standardvärdet "0000" till ett som du själv anger för att kunna aktivera DISA-funktionen. Se avsnittet "Ändra lösenord" på sidan 56.

Du kan också vidarekoppla samtal från din anknyning på kontoret till ett externt svarsställe. Se avsnittet "Vidarekoppling" på sidan 39. Under proceduren blir du ombedd att ange ditt lösenord.



Knappa in ert företags vanliga telefonnummer.



Följt av DISA-katalognumret.

Den systemansvarige kan upplysa dig om vilket nummer som har tilldelats DISA.

Lyssna och följ aktuella röstmeddelanden.

Obs! Vill du att samtalet ska debiteras ett visst kontonummer måste du ange kontonumret innan du slår det externa numret. Se avsnittet "Kontonummer" på sidan 67.



Knappa in prefixet för att komma ut på linjen samt önskat externt nummer.

Obs! Vilket prefix man ska trycka för att komma ut på linjen beror på hur systemet är konfigurerat.

Eller:

Använd funktionen Extern vidarekoppling.

Hur detta går till beskrivs i avsnittet "Vidarekoppling" på sidan 39.

Obs! Programmerar du in en ny hänvisningsadress – glöm inte att radera den när du är tillbaka på kontoret.

Kontonummer

Du kan ange ett kontonummer för att debitera ett visst konto kostnaderna för telefonsamtal. Beroende på hur systemet är konfigurerat kan du behöva ange ett kontonummer från en lista över verifierade kontonummer (fördefinierad) eller hitta på ett eget kontonummer. Detta är förutsättningarna:

- Med verifierade kontonummer kan du begränsa möjligheterna att ringa externt (inte till ett visst nummer eller område) på så sätt att alla som får ringa externt erhåller ett kontonummer, som måste användas varje gång man önskar ringa externt.
- Verifierade kontonummer innehåller upp till 10 siffror.
- Egna kontonummer innehåller upp till 15 siffror.

Kontonumren kan också användas via DISA-funktionen. Se avsnittet "[DISA \(Direct Inward System Access\)](#)" på sidan 66.

Verifierat eller eget kontonummer

Innan du ringer ett utgående samtal:

✖ 9 ✖

Tryck.

⊙ ⊙ ⊙
⊙ ⊙ ⊙ #
⊙ ⊙ ⊙
⊙

Ange kontonumret och tryck.

Giltiga siffror 0-9. Intern kopplingston. Ring det externa samtalet.

DTMF-toner

DTMF-funktionen – även känd som Suffix-uppringning – används för att styra telefonsvarare eller andra telekommunikationsenheter. Funktionen är aktiv under ett samtal.

⊙ ⊙ ⊙
⊙ ⊙ ⊙
⊙ ⊙ ⊙
⊙

Slå det interna eller externa numret till önskad enhet.

När samtalet besvaras kan du fortsätta att knappa in siffror vilka skickas som DTMF-siffror (tonsignaler) till den uppringda enheten för att aktivera önskade funktioner.

Ekonomivägval

Med Ekonomivägval (Least Cost Routing, LCR) väljs automatiskt den billigaste förbindelsen till det önskade externa numret. Hör med systemadministratören om funktionen finns installerad i ert system.

Är anknytningen konfigurerad för att använda LCR analyseras varje externt samtal och den billigaste förbindelsen väljs automatiskt.

Använda ekonomivägval



Knappa in prefixet för att komma ut på linjen samt önskat externt nummer.

Ring externt på vanligt sätt.

Obs! Vilket prefix man ska trycka för att komma ut på linjen beror på hur systemet är konfigurerat.

Anropa ekonomivägval

Om LCR har installerats i systemet, men din anknytning inte konfigurerats att använda det automatiskt, har du möjlighet att få den billigaste förbindelsen genom att knappa in LCR-koden innan du slår det externa numret.



Knappa in LCR-koden.

Hör med systemadministratören vilken LCR-koden är.



Knappa in prefixet för att komma ut på linjen samt önskat externt nummer.

Obs! Vilket prefix man ska trycka för att komma ut på linjen beror på hur systemet är konfigurerat.

LCR-koden kan även programmeras in på en funktionsknapp.

Inställningar

I BusinessPhone-kommunikationsplattformen och IP-telefonen finns många alternativ för individuell konfigurering så att dina personliga behov kan tillgodoses.

Följande inställningar och programmerbara funktioner finns tillgängliga när du har loggat in till IP-telefonen:

- Programmerbara knappar
- Inställning av ringkaraktär
- Inställning av tids- och datumformat
- Inställningar för tid och datum
- Språkeställningar
- Volym
- Visning av nätverksinställningar

Programmerbara knappar

Funktioner eller telefonnummer som du använder ofta kan lagras telefonens programmerbara knappar. Lagrade nummer kan bestå av maximalt 24 siffror. För att aktivera funktionen eller ringa numret behöver man bara trycka på knappen.

Obs! Kontakta den systemansvarige om du vill tilldela en **övervakningsfunktion** på en programmerbar knapp.

Inställningar



Tryck för att öppna inställningsmenyn.

I teckenfönstret visas de två först konfigurationsalternativen med alternativet Programmerbara knappar markerat (markerat med en svart ram):

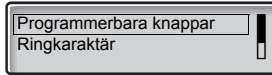

Obs! Du kan även programmera via webbservern. Se avsnittet "[Webbserver](#)" på sidan 88.



Tryck för att välja menyn Programmerbara knappar.

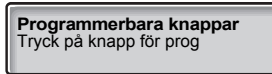

Tryck på en programmerbar knapp.

Obs! Inställnings-, samtalslist-, meddelande- och linjeknappen är fördefinierade och kan inte användas som programmerbara knappar.

Om den systemansvarige har programmerat in en **övervakningsfunktion** på en knapp, kan inte du programmera denna knapp och i teckenfönstret visas:

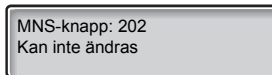

Om knappen tidigare programmerats av dig, visas den inprogrammerade funktionen eller telefonnumret i teckenfönstret.

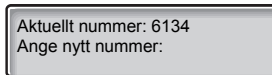

Tryck för att behålla aktuell nummerprogrammering.

Eller:

Ange ett nytt nummer.

Internt katalognummer, funktionskod eller prefix + externt nummer.





Tryck för att lagra det inmatade numret.
Vänta tills följande visas i teckenfönstret igen.

Programmerbara knappar
Tryck på knapp för prog



Inställningar



Tryck för att återgå till huvudinställningsmenyn.

Tryck för att avsluta inställningsläget.

Obs! Du kan ta bort det genomskinliga täckmaterialet så att du kan skriva namnet bredvid knappen. Se avsnittet "Installera kort" på sidan 99.

Inställning av ringkaraktär

Telefonen har 10 olika programmerbara karaktärer för ringsignalen, som var och en motsvaras av en siffra mellan 0 och 9.

Inställningar



Tryck för att öppna inställningsmenyn.

I teckenfönstret visas de två första configurationsalternativen:

Programmerbara knappar
Ringkaraktär



Tryck på + eller - tills alternativet Ringkaraktär markeras.



Tryck.

Aktuell ringkaraktär visas (exempel):

Aktuell ringkaraktär 5:
Ange ny karaktär (0-9):



Tryck på en siffra för att välja en ny karaktär (0-9).

Telefonen ringer med angiven karaktär.



Tryck för att spara den valda karaktären.

Inställningar



Tryck för att återgå till viloläget.

Tryck på C-knappen om du vill återgå till föregående meny.

Inställningar 

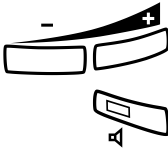
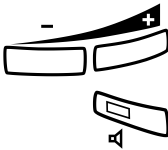

Inställningar 

Tidsformat

Du kan ändra det sätt som tiden (format) visas i teckenfönstret. Tiden kan visas i 24- eller 12-timmars format.

Tryck för att öppna inställningsmenyn.

I teckenfönstret visas de två första konfigurationsalternativen:

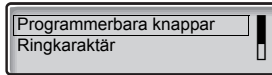

Tryck på + eller - tills alternativet Tid och datum markeras.

Tryck.

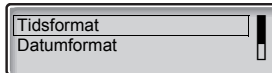

I teckenfönstret visas tillgängliga konfigurationsalternativ med alternativet Tidsformat markerat:

Tryck.

Aktuellt tidsformat väljs och alternativknappen markeras (se exempel).

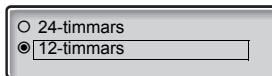

Tryck på + eller - för att byta mellan 12- och 24-timmars format.

Tryck för att spara det valda tidsformatet.

Tidsformatet ändras.

Tryck för att återgå till viloläget.

Tryck på C-knappen om du vill återgå till föregående meny.

Datumformat

Du kan ändra det sätt som datumet (format) visas i teckenfönstret. Datumet kan visas på åtta sätt (observera att det finns fem alternativ för DD-MM-ÅÅÅÅ-formatet):

Format	Exempel
• DD MM ÅÅÅÅ	22 02 2003
• DD MMM ÅÅÅÅ	22 feb 2003
• WW DD MMM ÅÅÅÅ	To 22 feb 2003
• ÅÅMMDD	030222
• ÅÅÅÅ-MM-DD	2003-02-22
• MM/DD/ÅÅÅÅ	02/22/2003
• DD-MM-ÅÅÅÅ	22-02-2003
• WW DD-MM-ÅÅÅÅ	To 22-02-2003

Inställningar 

Tryck för att öppna inställningsmenyn.

I teckenfönstret visas de två första konfigurationsalternativen:

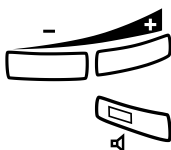
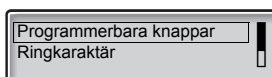

Tryck på + eller – tills alternativet Tid och datum markeras.

Tryck.

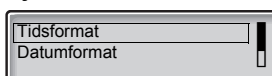

I teckenfönstret visas tillgängliga konfigurationsalternativ med alternativet Tidsformat markerat:

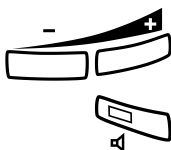

Tryck på + eller – tills alternativet Datumformat markeras.

Tryck.

Aktuellt datumformat väljs och alternativknappen markeras.

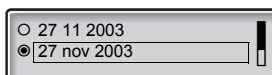

Tryck på + eller – tills önskat format markeras.



Tryck för att spara det valda datumformatet.
Datumformatet ändras.

Tryck för att återgå till viloläget.
Tryck på C-knappen om du vill återgå till föregående meny.

Ställa in tiden

Menyn för tidsinställning är endast tillgänglig då det inte finns någon tidsserver installerad i systemet.



Tryck för att öppna inställningsmenyn.
I teckenfönstret visas de två första konfigurationsalternativen:

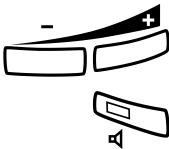
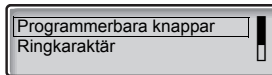

Tryck på + eller - tills alternativet Tid och datum markeras.

Tryck.

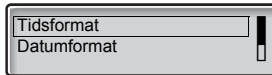

I teckenfönstret visas tillgängliga konfigurationsalternativ med alternativet Tidsformat markerat:

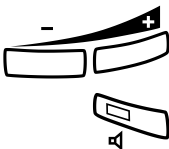

Tryck på + eller - tills alternativet Tid markeras.

Tryck.

Aktuell tid visas (se exempel):

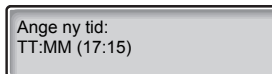

Ange ny tid (TT:MM).



Tryck för att spara det inmatade klockslaget.

Tryck för att återgå till viloläget.
Tryck på C-knappen om du vill återgå till föregående meny.

Inställningar 

Ställa in datumet

Menyn för datuminställning är endast tillgänglig då det inte finns någon tidsserver installerad i systemet.

Tryck för att öppna inställningsmenyn.

I teckenfönstret visas de två första konfigurationsalternativen:

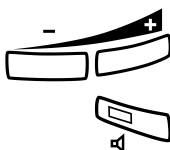
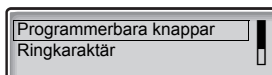

Tryck på + eller - tills alternativet Tid och datum markeras.

Tryck.

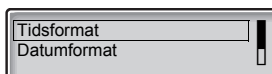

I teckenfönstret visas tillgängliga konfigurationsalternativ med alternativet Tidsformat markerat:

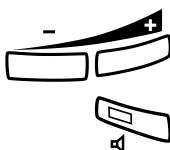

Tryck på + eller - tills alternativet Datum markeras.

Tryck.

Aktuellt datum visas (se exempel):

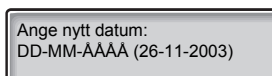

Ange nytt datum (DD-MM-ÅÅÅÅ).



Tryck för att spara det inmatade datumet.



Inställningar 

Tryck för att återgå till viloläget.

Tryck på C-knappen om du vill återgå till föregående meny.

Inställningar 

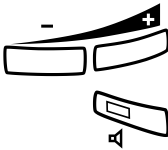
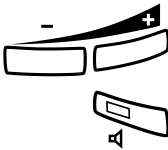

Inställningar 

Språk

Du kan ändra språket för menyerna i telefonens teckenfönster. Tillgängliga språk visas när språkmenyn markeras.

Tryck för att öppna inställningsmenyn.

I teckenfönstret visas de två första konfigurationsalternativen:

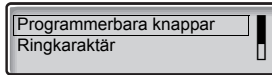

Tryck på + eller - tills alternativet **Språk** markeras.

Tryck.

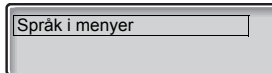

I teckenfönstret visas markerat menyval.

Tryck.

Aktuellt språk väljs och alternativknappen markeras. (standard: English).

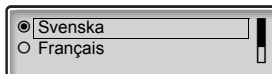

Tryck på + eller - tills önskat språk markeras.

Tryck för att spara det valda språket.

Språket i teckenfönstret ändras.

Tryck för att återgå till viloläget.

Tryck på C-knappen om du vill återgå till föregående meny.

Kontrast i teckenfönstret (Displaykontrast)

Kontrasten i teckenfönstret kan ändras.

Ändra kontrasten i teckenfönstret

Inställningar 

Tryck.

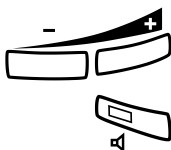

Tryck på + eller – tills alternativet Displaykontrast markeras.

Tryck.

I teckenfönstret visas:

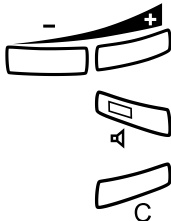
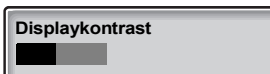

Tryck + eller – för att minska eller öka kontrasten.

Tryck för att spara kontrastnivån.

Tryck för att återgå till föregående meny.

Inställningar 

Tryck för att återgå till viloläget.

Tillbehörsenhet

(endast för Dialog 4422 version 2 IP Office-telefonen).

Om telefonen är försedd med en tillbehörsenhet kan du använda den här menyn för att välja tillbehörsenhetens funktion.

Ändra funktionen hos tillbehörsenheten

Inställningar 

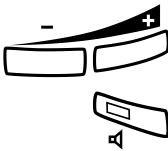

Tryck.

Tryck på + eller – tills menyn Tillbehörsenhet markeras.

Tryck.

I teckenfönstret visas:

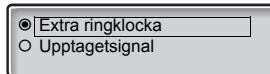

Tryck för att växla mellan Extra ringklocka, Upptagetsignal och Kombinerat.

- Extra ringklocka: Den extra ringklockan aktiveras samtidigt som ringsignalen. Den extra ringklocka aktiveras inte när ett andra samtal frigörs.
- Upptagetsignal: Upptagetsignalen aktiveras när telefonen är upptagen (dvs. under samtal). Funktionen kan användas för att styra t.ex. Stör ej-lampan vid dörren.
- Komb. ringkl./uppt.signal: Aktiveras samtidigt som ringsignalerna och är konstant aktiv när telefonen är upptagen (dvs. under samtal). Den extra ringklocka aktiveras inte när ett andra samtal frigörs.

Obs! Menyknappen Avbryt kan användas för att lämna menyn utan att spara ändringarna.



Tryck för att lagra den markerade funktionen (se teckenfönstret).



Tryck för att återgå till föregående meny.

Inställningar 

Tryck för att återgå till viloläget.

Lur- och högtalarvolym

Använd volymknapparna för att ändra luren eller högtalarens volym under ett samtal.

Låt luren vara avlagd när du justerar lurvolymen. Justera högtalarvolymen när kopplingstonen hörs via högtalaren eller under ett medhörningssamtal.



Tryck för att ändra volymen.

Lur- och högtalarvolymen lagras.

Obs! Vid strömavbrott återställs individuella volyminställningar till respektive standardvärde.

Kompatibilitet med hörapparat och volym

Eftersom telefonen har en inbyggd induktionskopplare för hörsel-skadade kan teleslingan i en hörapparat användas under samtal.

Du kan även öka ljudnivån till +6 dB i luren och headset:

Inställningar 

Tryck.

I teckenfönstret visas de två första konfigurationsalternativen:

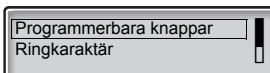

Obs! Du kan även programmera via webbservern. Se avsnittet "[Webbserver](#)" på sidan 88.

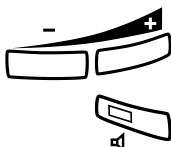

Tryck på + eller - tills alternativet Volym markeras.

Tryck.

Aktuell volymnivå väljs och alternativknappen markeras.

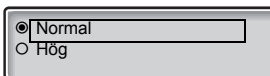

Tryck på + eller - för att byta mellan värdena Normal och Hög.

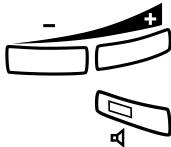

Tryck för att spara den valda volymnivån.

Inställningar 

Tryck för att återgå till viloläget.

Tryck på C-knappen om du vill återgå till föregående meny.



Ringsignalsvolym

Använd volymknapparna för att justera ringsignalsvolymen när telefonen är i viloläge eller ringer. Justerad volym lagras.

Tryck för att ändra volymen.

***Obs!** Volymen återgår till standardnivå efter ett strömavbrott.*



Stänga av ringsignalen

Du kan stänga av ringsignalen för ett inkommande samtal.

Tryck för att stänga av ringsignalen.

Ringsignalen stängs av för aktuellt samtal.

Tyst uppringning



Du kan stänga av ringsignalen om du inte vill bli störd av den men ändå kunna besvara ett inkommande samtal. Inkommande samtal visas endast i teckenfönstret och linjelampan blinkar.

Tryck för att stänga av ringsignalen.

Sekretess-lampan lyser för att indikera tyst uppringning. Ringsignalen aktiveras automatiskt när du lyfter på luren eller trycker på någon knapp.

Nätverksinställningar

Följande nätverksalternativ kan endast granskas:

- DHCP
- IP-adress
- Subnätmask
- Standardgateway
- SW-server, DHCP
- SW-server
- Proxy-server
- Gatekeeper Discovery
- Gatekeeper
- Lösenord (IP-telefon)

Obs! Den systemansvarige kan besvara eventuella frågor du har om dina nätverksinställningar.

Alternativ programmering för avisering, automatisk återuppringning, ta över samtal, inbrytning

Koden som används för aviserings-, automatisk återuppringnings-, ta över samtal- eller inbrytningsfunktionen kan variera från land till land. Om det inte går att använda en funktionskod kan det bero på att växeln programmerats att använda en annan siffra som koden.

Eftersom endast standardprogrammering beskrivs i denna användarhandbok, visas i följande tabell de vanligaste inställningarna i de länder som är kända för en annorlunda programmering.

	<i>Österrike, Belgien, Brasilien, Danmark, Tyskland</i>
Avisering	5
Automatisk återuppringning	6
Ta över samtal (Besvara samtal till en annan anknytning)	8
Inbrytning	4

Tillbehör

I detta kapitel beskrivs extrautrustning som kan användas tillsammans med BusinessPhone-telefonen.

Knappsats

(endast för Dialog 4422 version 2 IP Office-telefonen).

Nyare telefonversioner kan vara försedda med en extra knappsats (typ DBY 419 01). På knappsatsen finns 17 extra knappar. Varje knapp kan programmeras som namnvalsknapp, funktionsknapp etc. Se avsnittet "[Programmerbara knappar](#)" på sidan 69 eller för installation avsnittet "[Installera en knappsats \(tillval\)](#)" på sidan 99

Använd DCM (Designation Card Manager) för att tillverka och skriva ut dina egna beteckningskort. DCM finns på cd-skivan Enterprise Telephone Toolbox eller så kan den laddas ner från:

<http://www.ericsson.com/enterprise/library/manuals.shtml>

Kontakta en auktoriserad Ericsson Enterprise-återförsäljare om du vill ha mer information.

Headset (tillval)

Hur man installerar headset beskrivs i avsnittet "[Installera kablar](#)" på sidan 97. Följande headsetfunktioner är möjliga.

Besvara samtal



Tryck för att svara.

Headset-knapplampan tänds.

Obs! Om telefonen är förinställd på headset, kan du även tryck på den blinkande linjeknappen för att besvara samtalet. Se avsnittet "[Headset som förval](#)" på sidan 86.



Tryck för att avsluta headset-samtalet.

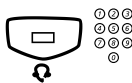

Ringa samtal

Tryck och slå numret.

Headset-knapplampan tänds.

Obs! Om telefonen är förinställd på headset, kan du även slå numret direkt utan att trycka på headsetknappen eller trycka på en linjeknapp istället för headsetknappen. Se avsnittet "[Headset som förval](#)" på sidan 86.



Tryck för att avsluta samtalet.



Från headset till lur

Lyft luren.

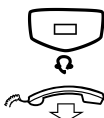

Från lur till headset

Tryck.

Headset-knapplampan tänds.

Lägg på luren.



Headset med gruppmedhörning

(endast för Dialog 4422 version 1 IP Office-telefonen).

Tryck för att växla headset med eller utan gruppmedhörning.



Från headset till medhörning

(endast för Dialog 4422 version 1 IP Office-telefonen).

Tryck.
Högtalarknapplampan tänds.



Tryck.



Från medhörning till headset

(endast för Dialog 4422 version 1 IP Office-telefonen).

Tryck.
Headset-knapplampan tänds.



Från headset till handsfree

(endast för Dialog 4422 version 2 IP Office-telefonen).

Tryck.
Högtalarknapplampan tänds.



Från headset till handsfree

(endast för Dialog 4422 version 2 IP Office-telefonen).

Tryck.
Headset-knapplampan tänds.

Headset som förval

Som standard är telefonen inställd så att samtal förbinds med högtalaren när du besvarar eller ringer samtal genom att trycka på en linjeknapp. Detta kallas även *Högtalare som förval*. Samtalet förbinds även automatiskt till högtalaren när du slår numret utan att lyfta luren.

När du använder headset till telefonen kan du ändra inställningarna så att samtalet förbinds med headset istället. Detta kallas även *Headset som förval*.

Obs! Samtalet förbinds dock alltid till luren när den lyfts, oavsett typ av förvalsinställning.

Medhörning fungerar som vanligt, dvs. när högtalarknappen trycks ned, kopplas samtalet temporärt till högtalaren.

Man kan endast aktivera och avbryta Headset som förval när telefonen befinner sig i viloläge.

Så här aktiverar du Headset som förval:



Håll nedtryckt i minst 4 sekunder.

En kort kvittenston ljuder.

Så här avaktiverar du Headset som förval:



Håll nedtryckt i minst 4 sekunder.

En kort kvittenston ljuder.

Så här kontrollerar du aktuella förvalsinställningar:



Linje 1

Tryck.

Beroende på aktuell förvalsinställning tänds antingen högtalar- eller headsetknappplampan.



Tryck.



Headsetvolym

Använd volymknapparna för att ändra headsetvolymen.

Tryck för att ändra volymen.

Inställd headsetvolym lagras.

Headsetet:s volymnivå kan ökas ytterligare för den som har nedsatt hörsel. Använd den proceduren som beskrivs i avsnittet "[Lur- och högtalarvolym](#)" på sidan 79.

Utdragsskiva (tillval)

Utdragsskivan används för personlig telefonnummerslista och den sätts fast under telefonen. Se även avsnittet "[Installera utdragsskiva \(tillval\)](#)" på sidan 101.

Använd Designation Card Manager för att tillverka och skriva ut eget kort för utdragsskivan. Designation Card Manager ingår på cd-skivan Telefonverktygslåda för BusinessPhone-kommunikationsplattformen.

Webbserver

Du kan redigera telefondata i din IP-telefon via en dators webbläsare. Tillgängliga data beror på den telefonversion (Dialog 4422 version 1 eller Dialog 4422 version 2) du använder.

- Telefonbok (endast för Dialog 4422 version 2 IP Office-telefonen): Lägg till, ändra eller ta bort poster i telefonboken.
- Samtalslista: Visa listan, ring upp ett nummer i listan och ta bort poster. Med Dialog 4422 version 2 IP Office-telefonen är det även möjligt att lägga till nummer i telefonboken.
- Inställningar: Lägg till, ändra och ta bort nummer för uppringning per funktionsknappar för de programmerbara knapparna.
- Inställningar: Ändra volyminställningen (normal eller hög).
- Inställningar (endast för Dialog 4422 version 2 IP Office-telefonen): Ändra ringkaraktären (en siffra mellan 0-9).
- Användarens namn i teckenfönstret (endast för Dialog 4422 version 1 IP Office-telefonen): Om inte telefonväxeln tillhandahåller namnet kan man ange det.
- Lösenord: Ändra lösenordet till webbgränssnittet.

Visning av webbserverns IP-adress

För att få åtkomst till webbservern måste du ta reda på IP-adressen via telefonens teckenfönster.

Inställningar 

Tryck.

I teckenfönstret visas de två första konfigurationsalternativen:

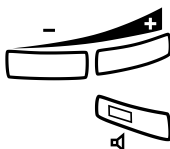
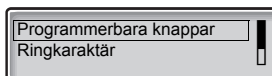

Tryck på + eller - tills alternativet Nätverk markeras.

Tryck.

I teckenfönstret visas de två första alternativ för nätverkskonfiguration:

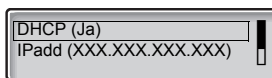

Det andra alternativet visar den IP-adress som tilldelats telefonen.

Skriv ner IP-adressen.

Inställningar 

Tryck för att återgå till viloläget.

Kommunicera med webbservern

http://XXX.XXX.XXX.XXX

Ange IP-adressen i webbläsarens adressfält.

I webbläsaren visas:



Obs! Kontrollera proxy-inställningarna i webbläsaren och adressen i telefonens teckenfönster om det inte gick att få kontakt med webbservern. Om telefonen varit bortkopplad från nätverket under några dagar kan adressen ha ändrats.

Ange lösenord för webbservern.

Standardlösenord: *Welcome (Matcha gemener/VERSALE!)*

Ändra webbserverlösenordet till ditt egna personliga lösenord. Kontakta den systemansvarige om du glömt lösenordet. Se avsnittet "[Inställningar](#)" på sidan 93.

Logga in

Klicka.

På vänster visas en meny med följande alternativ:

- Användarens namn i teckenfönstret (endast för Dialog 4422 version 1 IP Office-telefonen)
- Telefonbok (endast för Dialog 4422 version 2 IP Office-telefonen)
- Samtalslista
- Inställningar
- Logga ut

Telefonbok

Kommunicera med webbservern.

Se kapitlet "Kommunicera med webbservern" på sidan 90.

Klicka på mappen Telefonbok på vänster sida.

Om det finns några poster i telefonboken visas de i en tabell. Varje post kan modifieras genom att man klickar på respektive länk i den första kolumnen.

Lägga till ett nytt namn och nummer i telefonboken:

● Lägg till i telefonboken

Lägg till i telefonboken

Klicka.

Skriv namnet och numret.

Klicka

Det nya namnet och numret läggs till i telefonboken.

Ändra eller ta bort ett namn och nummer:

(Namn)

Klicka.

Välj ett av alternativen nedan:

Spara

Klicka för att spara namnet och numret i telefonboken.

Radera

Klicka för att ta bort namnet och numret från telefonboken.

Eller:

Tillbaka

Klicka för att återgå till menyn Telefonbok utan att göra några ändringar.

Radera alla poster i telefonboken

● Radera telefonboken

Klicka.

Samtalslista

Kommunicera med webbservern.

Se kapitlet "[Kommunicera med webbservern](#)" på sidan 90.

Klicka på mappen Samtalslista på vänster sida.

Om det finns några poster i samtalslistan visas de i en tabell. Varje post kan modifieras genom att man klickar på respektive länk i den första kolumnen.

(Namn)

Klicka.

Välj ett av alternativen nedan:

Lägg till i telefonboken

Klicka för att spara namnet och numret i telefonboken,

Eller:

Radera

Klicka för att ta bort namnet och numret från samtalslistan.

Eller:

Ring

Klicka för att ringa upp numret.

Eller:

Tillbaka

Klicka för att återgå menyn Samtalslista utan att göra några ändringar.

Radera alla poster i samtalslistan

● Radera samtalslistan

Klicka.

Inställningar

I inställningsmenyn finns följande alternativ:

- Ändra webbserverlösenordet
- Programmerbara knappar
- Volym
- Ringkarakteristik

Ändra webbserverlösenordet

Kommunicera med webbservern.

Se kapitlet "[Kommunicera med webbservern](#)" på sidan 90.

Klicka på mappen Inställningar på vänster sida.

Undermenyerna i Inställningar visas.

● **Ändra lösenord**

XXXXXXXXXX

XXXXXXXXXX

Ändra

● **Logga ut**

Klicka.

Ange nytt lösenord.

Lösenordet måste bestå av minst 6 tecken.

Flytta markören till nästa fält och ange det nya lösenordet igen.

Obs! Lösenordet är skiftlägeskänsligt!

Klicka för att bekräfta.

Klicka för att avsluta.

Eller:

Klicka på någon annan meny för att fortsätta.

Inställningar – Programmerbara knappar

Kommunicera med webbservern.

Se kapitlet "[Kommunicera med webbservern](#)" på sidan 90.

Klicka på mappen Inställningar på vänster sida.

Undermenyerna i Inställningar visas.

● Programmerbara knappar

Klicka.

Layout över telefonens knappar visas i en tabell.

Programmable Keys	
-	Knapp för inställningar
00043181100	MNS: 201
 202	Knapp för meddelande
-	-
Knapp för linje 1	Knapp för samtalslista

Knappar för Linje, Samtalslista och Inställningar är fasta, övervakningsknappar (MNS) kan programmeras av den systemansvarige. Övriga knappar programmeras med upp till 24 siffror vardera.

Klicka på länken för den knapp du vill omprogrammera.

(Se figuren nedan). I den nya dialogrutan visas aktuell programmering och ett textfält där man anger ett nytt nummer.

Ange ett nytt nummer

Ange det nya numret i textfältet.

Spara **Klicka för att lagra ändringarna.**

Radera aktuell programmering

Radera **Klicka för att radera aktuell programmering.**

Stänga dialogrutan för programmering av knappar.

Tillbaka **Klicka för att avsluta utan att göra ändringar och gå tillbaka till knappval.**

Inställningar – Volym

Kommunicera med webbservern.

Se kapitlet "[Kommunicera med webbservern](#)" på sidan 90.

Klicka på mappen Inställningar på vänster sida.

Undermenyerna i Inställningar visas.

● **Volym**

Klicka.

Aktuell nivå visas i fet stil.

Ändra

Klicka för att ändra nivån.

Den nya nivån visas med blå tecken.

● **Logga ut**

Klicka för att avsluta.

Eller:

Klicka på någon annan meny för att fortsätta.

Inställningar – Ringkaraktär

(endast för Dialog 4422 version 2 IP Office-telefonen).

Kommunicera med webbservern.

Se kapitlet "[Kommunicera med webbservern](#)" på sidan 90.

Klicka på mappen Inställningar på vänster sida.

Undermenyerna i Inställningar visas.

● **Ringkaraktär**

Klicka.

Aktuell ringkaraktär visas.

(0 - 9)

Ange en ny karaktär.

Tillämpa

Klicka för att tillämpa.

Telefonen ringer med angiven karaktär.

● **Logga ut**

Klicka för att avsluta.

Eller:

Klicka på någon annan meny för att fortsätta.

Praktiska tips

Anslutningar mellan externa linjer

Med BusinessPhone kan du vidarekoppla ett externt samtal, upprätta en konferens med flera externa deltagare eller flytta över ett externt samtal till ett annat externt mål (t.ex. en mobiltelefon). Dessa funktioner är mycket användbara i den dagliga verksamheten.

***Obs!** När dessa funktioner används tar BusinessPhone upp minst två externa linjer.*

Det kan emellertid finnas nackdelar med anslutningar till flera externa linjer. Vi ber dig därför observera följande:

- **Flytta inte över externa samtal till en extern brevlåda, till ett informationssystem eller till en extern tredje part innan du har fått svar.**
- **Undvik att vidarekoppla samtal till tredje part innan de har svarat.**
- **Är du ansluten till två externa linjer bryter du den ena förbindelsen genom att trycka på Linje och 1.**

Om den externa parten inte är en person (utan en brevlåda, ett automatiskt informations- eller telefonistsystem osv.) kan de externa samtalen dra ut på tiden, vilket kan bli dyrt. Sådana samtal kan dessutom ta upp två av systemets externa linjer. Du kan förhindra anslutningar mellan de externa linjerna genom att programmera om systemet.

Tala med systemadministratören eller kontakta vår kundtjänst för mer information.

Installation

Installera kablar

Lursladd åt vänster

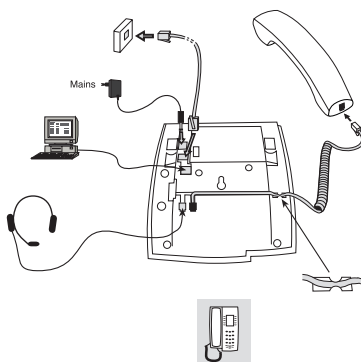

Lursladd åt höger

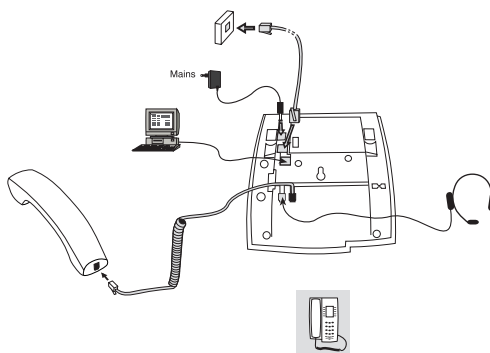

Lursladden ansluts till uttaget märkt "HANDSET" och nätverkskabeln till "LAN". Om en extern nätadapter används ska den anslutas till "POWER". Du kan lägga lursladden i spåret på telefonens undersida. När det bara finns ett ledigt vägguttag för nätverk, kan en PC anslutas till uttaget märkt "PC" som då ansluts till nätverket via telefonen.

Byta kablar

Lossa spärren med en skruvmejsel så att du kan dra ur sladden.

Installera ställ och justera telefonen

Högt läge

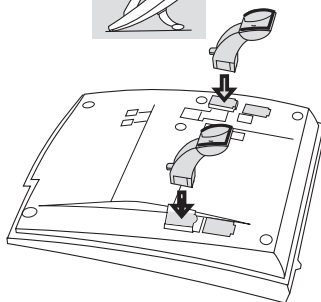

Lågt läge

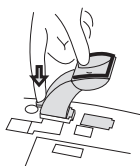
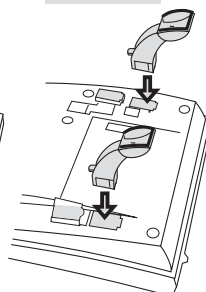

Tryck för att sätta fast stället

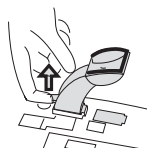

Frigör för att ta bort stället

Installera kort

Använd Designation Card Manager för att tillverka och skriva ut dina egna beteckningskort. Designation Card Manager finns på cd-skivan Ericsson Telephone Toolbox eller så kan den laddas ner från: <http://www.ericsson.com/enterprise/library/manuals.shtml>

Kontakta en auktoriserad Ericsson Enterprise-återförsäljare om du har frågor om produkten.

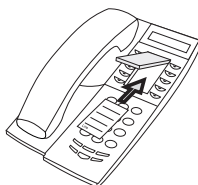

Installera en knappsats (tillval)

(endast för Dialog 4422 version 2 IP Office-telefonen).

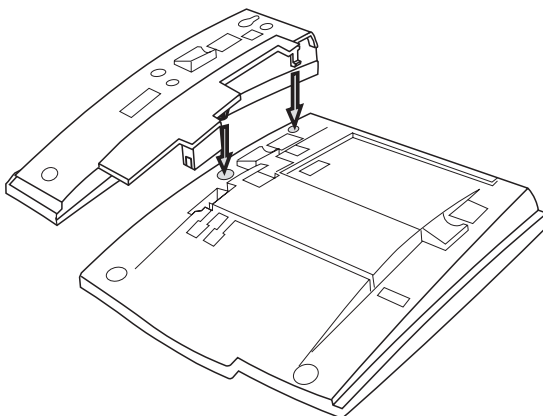

- 1 Ta bort den lilla plastplattan, märkt DSS, med t.ex. en skruvmejsel och anslut kabeln.**
- 2 Sätt dit knappsatsen.**

3 Installera stället.

Obs! Knappsatsen måste vara av typ DBY 419 01.

Ställplacering

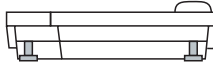

Installera kort

Använd Designation Card Manager för att tillverka och skriva ut dina egna beteckningskort. Designation Card Manager finns på cd-skivan Ericsson Telephone Toolbox eller så kan den laddas ner från: <http://www.ericsson.com/enterprise/library/manuals.shtml>

Kontakta en auktoriserad Ericsson Enterprise-återförsäljare om du har frågor om produkten.

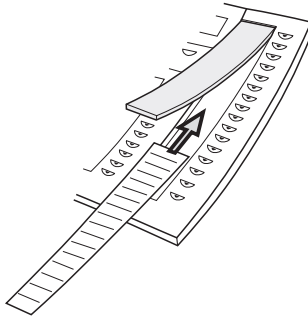

Installera utdragsskiva (tillval)

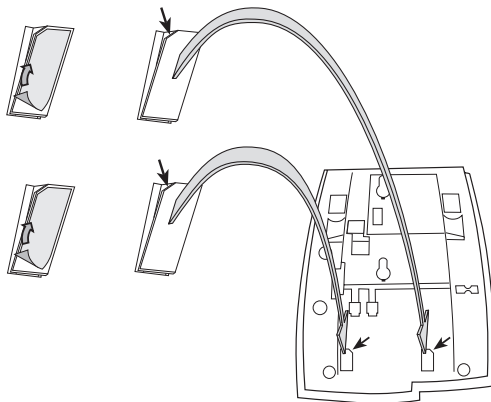

- 1 Ta bort skyddsfilmen på styrskenorna.
- 2 Sätt fast styrskenorna på telefonens undersida. Observera riktningen på det "avkapade" hörnet.

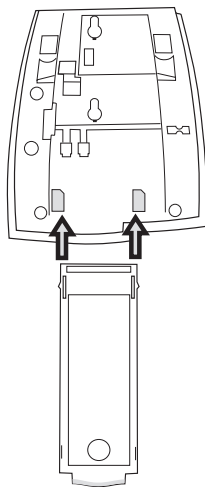

- 3 Skjut in utdragsskivan.

Väggmontering

Telefonen kan monteras på väggen. Det är t.ex. användbart i konferenslokaler eller på allmänna platser.

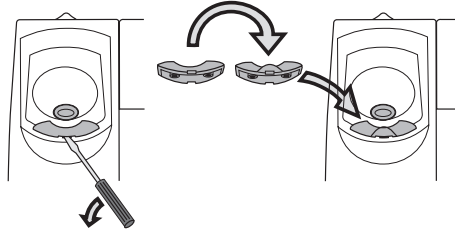

- 1 Lossa lurklykan med hjälp av en skruvmejsel.**
- 2 Sätt tillbaka klykan upp och ner.**

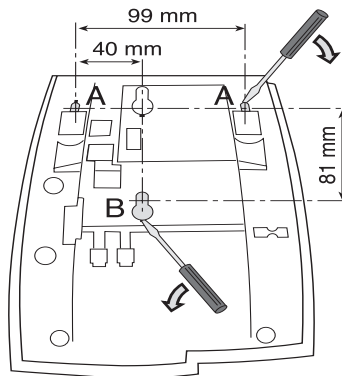

- 3 Ta bort de tre plastskydden med en skruvmejsel.**
- 4 Borra vägghål enligt måtten.**

Distansbricka, alternativ 1

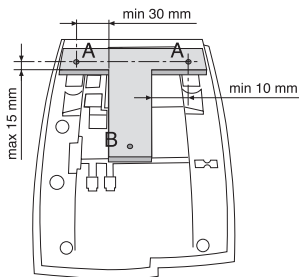

Distansbricka, alternativ 2

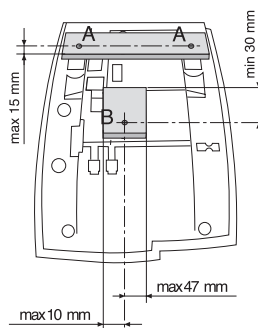

5 Montera distansbrickan/-brickorna enligt måtten.

Alternativ 1 rekommenderas. Distansbricka/-brickor medföljer ej.

Två övre skruvar
och distansbricka

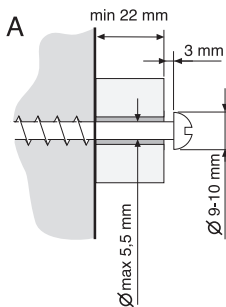

En nedre skruv och
distansbricka

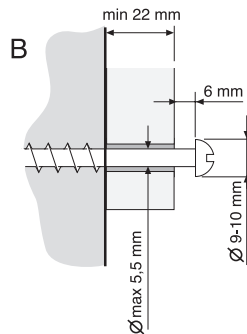

6 Montera skruvarna enligt måtten och sätt fast telefonen.

Placera telefonen

- Ställ inte telefonen på en ömtålig yta. Använd ett underlägg som inte glider, för att skydda möblerna från repor.
 - Ställ inte telefonen nära starka värmekällor, t.ex. intill ett element.
 - Kontrollera att det inte är några veck på linjekabeln.
-

Rengöra telefonen

Använd en lätt fuktad (inte blöt) mjuk trasa eller en antistatisk duk och torka varsamt av telefonen. Använd inte grova trasor, lösningsmedel eller starka rengöringsvätskor. Skador på telefonen som har uppstått på grund av att dessa instruktioner inte följts, omfattas inte av tillverkarens garanti.

Felsökning

Det här avsnittet innehåller information om hur du åtgärdar vanliga problem. Gå igenom den här listan om problem uppstår. Kan du inte lösa problemet med hjälp av listan bör du kontakta systemadministratören. Om andra har liknande problem kan det vara ett systemfel.

Checklista

1. Läs installationsavsnittet.

Försäkra dig om att du har följt anvisningarna och anslutit allting korrekt.

2. Koppla ur all extrautrustning.

Om telefonen fungerar när du har gjort det så beror felet på extrautrustningen.

3. Koppla in en annan telefon i stället för den du har problem med.

Om den telefonen fungerar korrekt så beror felet förmodligen på din telefon. Kontakta i så fall din systemadministratör.

4. Kontrollera telefonens funktion.

Om telefonen inte fungerar så beror felet på nätverket. Kontakta i så fall ditt telefonbolag.

5. Starta om telefonen.

Håll nedtryckt i minst en sekund.



Ordlista

Anknytning

Alla telefoner som är anslutna till växeln har ett unikt internt nummer (upp till 8 siffror).

Anknytning

En extern linje från det privata nätverket.

Återuppringning

Ett sätt att meddela någon som är upptagen i ett samtal att du vill tala med honom/henne. Se avsnitten "[Brevlådesystem](#)" på sidan 49 och "[Utgående samtal](#)" på sidan 24.

Automatisk telefonist

En funktion som ger talade instruktioner till den som ringer, internt eller externt, och berättar vilka alternativ som står till buds. De talade instruktionerna leder den som ringer till det önskade målet. Se avsnittet "[Andra användbara funktioner](#)" på sidan 63.

Avisering

Att köplacera ett samtal till en upptagen anknytning. Se avsnittet "[Utgående samtal](#)" på sidan 24.

Brevlåda

Brevlådesystemet tar hand om de meddelanden som lämnas till dig eller skickas av dig när du inte är inne. Se avsnittet "[Brevlådesystem](#)" på sidan 49.

Direct Inward System Access (DISA)

Arbetar du externt kan du ringa externa samtal via företagsväxeln med funktionen DISA. Du betalar bara för samtalet till företagsväxeln. Se avsnittet "[Andra användbara funktioner](#)" på sidan 63.

Ekonomivägval

En funktion som automatiskt väljer den billigaste förbindelsen för externa samtal (inte nödvändigtvis kortaste vägen).

Förbigång av vidarekoppling

Detta är användbart för att släppa igenom brådskande samtal till en vidarekopplad anknytning. Se avsnittet "[Vidarekoppling](#)" på sidan 39.

Fördefinierad text

Förprogrammerad frånvaroinformation. Se avsnittet "[Frånvaroinformation](#)" på sidan 45.

Inbrytning

Att direkt koppla in sig i ett pågående samtal när den sökta anknytningen är upptagen. Se avsnittet "[Utgående samtal](#)" på sidan 24.

Information

Den som ringer dig internt får ett meddelande om att du inte är inne och när du väntas åter. Externa samtal kopplas till telefonisten som har tillgång till samma information. Informationen kan vara av två slag:

- Förprogrammerad textinformation.
- Röstinformation.

Katalognummer

Nummer med 1 – 8 siffror som tilldelas anknytningar, samtalsgrupper, gemensam klocka, externa linjer, gemensamma kortnummer etc.

Kontonummer

Att debitera ett visst konto kostnaden för ett samtal. Se avsnittet "[Andra användbara funktioner](#)" på sidan 63.

Kortnummeruppringning

Att ringa ett samtal till ett förprogrammerat nummer genom att knappa in en kod eller trycka på en knapp. De är gemensamma kortnummer, vilket betyder att de kan användas av alla anknjutningar. Se avsnittet "[Kortnummer](#)" på sidan 28.

Lösenord (system)

En fyrsiffrig kod som behövs exempelvis för att spärra din anknjutning och hämta meddelanden från brevlådesystemet eller för att komma in i DISA-systemet. Du kan ange ett eget lösenord. Se avsnittet "[Ändra lösenord](#)" på sidan 56.

Meddelande

Du kan skicka ett meddelande till valfri anknjutning. Detta är användbart när det tutar upptaget eller ingen svarar. Det finns två slags meddelanden:

- Ring mig-meddelande.
- Röstmeddelande.

Se avsnittet "[Skicka meddelande](#)" på sidan 38.

Namnval

Att ringa ett samtal genom att trycka på en enda knapp. Interna nummer (eller gemensamma kortnummer) kan lagras för varje anknjutning. Se avsnittet "[Kortnummer](#)" på sidan 28.

Sekretess

Att tillfälligt stänga av mikrofonen. Se avsnittet "[Under samtal](#)" på sidan 32.

SOS-samtal (nödsamtal)

Du kan ringa SOS-samtal även om användaren är utloggad. Se avsnittet "[Alternativ 1 – Funktionen för SOS-samtal är avaktiverad:](#)" på sidan 19.

Tredje part

En tredje anknjutning (person) som kan kopplas in under ett pågående tvåpartssamtal. Anslutningen kan vara intern eller extern. Se avsnittet "[Under samtal](#)" på sidan 32.

Trunklinje

En trunklinje är detsamma som en extern linje. Kan vara antingen digital, analog eller IP-baserad.

Växel

PBX, Private Branch Exchange. Företagets telefonväxel (t.ex. BusinessPhone 250).

Vidarekoppling

Inkommande samtal till en anknjutning vidarekopplas till ett annat katalognummer (anknjutning, gemensamt kortnummer eller telefonisten). Det finns fyra möjligheter:

- Direkt, vilket betyder att alla samtal till en anknjutning vidarekopplas direkt.
- Då ingen svarar, vilket betyder att ett samtal vidarekopplas om ingen svarar inom en viss tid.
- Vid upptaget, vilket betyder att ett samtal vidarekopplas om anknjutningen är upptagen.
- Vid inaktivt, vilket betyder att samtalet vidarekopplas om anknjutningen är utloggad.

Se avsnittet "[Vidarekoppling](#)" på sidan 39.

Överflyttning

Att flytta över ett pågående internt eller externt samtal till en tredje part (intern eller extern) efter en förfrågan. Se avsnittet "[Under samtal](#)" på sidan 32 och "[Praktiska tips](#)" på sidan 96.

Register

A

- Aktivera brevlådan 49
- Alternativ programmering för automatisk återuppringning, avisering och inbrytning 82
- Andra användbara funktioner 63
 - DISA (Direct Inward System Access) 66
 - DTMF-toner 67
 - Ekonomivägval 68
 - Kontonummer 67
 - Porttelefon 65
 - Påminnelse 64
 - Tandemkonfigurering 63
- Automatisk återuppringning 26
- Avaktivera brevlådan 50
- Avisering 27

B

- Beskrivning
 - Dolda knappfunktioner 11
 - Information i teckenfönstret 12
 - Lampindikeringar 11
 - Menystruktur 14
 - Toner och signaler 15
 - Översikt 8
- Besvara ett andra samtal 23
- Besvara samtal 22
- Brevlådesystem 49
 - Aktivera brevlådan 49
 - Avaktivera brevlådan 50
 - Dictaphone-funktion 57
 - Lyssna på dina meddelanden 52
 - Påminnelse (externt) 54
 - Skicka meddelande via din brevlåda 54
 - Vidarekoppla ett röstmeddelande 53
 - Ändra lösenord 56
 - Ändra personligt svarsmeddelande 53
 - Öppna brevlådan 51

C

- Checklista 105

D

- Datumformat 73
- Dictaphone-funktion 57
- DISA (Direct Inward System Access) 66
- DTMF-toner 67

E

- Ekonomivägval 68
- Enskild hänvisning 41
 - Extern vidarekoppling 42
 - Intern hänvisning 41
- Enskild parkering 37
- Enskilda kortnummer 29

F

- Fast vidarekoppling 40
- Felsökning 105
 - Checklista 105
- Från handsfree till lur 33
- Från lur till handsfree 33
- Frånvaroinformation 45
 - Ange information 45
 - Ändra information 48
- Funktion för nödsamtal 20
- Följ mig 43
- Förfrågan 34

G

- Gemensam klocka 60
- Gemensam parkering 37
- Gemensamma kortnummer 28
- Gruppfunktioner 58
 - Gemensam klocka 60
 - Knappsystem 58
 - Ta gruppsamtal 61
 - Ta över gruppsamtal 60
 - Övervakning/telefonbemanning 59
- Gruppmedhörning 32

H

Headset 84

I

Inbrytning 27
 Information i teckenfönstret 12
 Inkommande samtal 22
 Besvara samtal 22
 Handsfree 22
 Installation 97
 Installera kablar 97
 Installera ställ och justera telefonen 98
 Kablar 97
 Knappsatser 99
 Kort 99
 Placera telefonen 104
 Rengöra telefonen 104
 Installera kablar 97
 Inställning av ringkaraktär 71
 Inställningar 69
 Datumformat 73
 Inställning av ringkaraktär 71
 Kompatibilitet med hörapparat och volym
 Konfigurera via telefonen 79
 Kontrast i teckenfönstret
 (Displaykontrast) 77
 Lur- och högtalarvolym 79
 Nätverksinställningar 81
 Ringsignalsvolym 80
 Språk 76
 Ställa in datumet 75
 Ställa in tiden 74
 Stänga av ringsignal 80
 Tidsformat 72
 Tillbehörsenhet 78
 Tyst uppringning 81

K

Knappsats 83
 Knappsystem 58
 Kompatibilitet med hörapparat 79
 Konferens 36
 Kontonummer 67
 Kontrast i teckenfönstret (Displaykontrast) 77
 Kortnummer 28

L

Lampindikeringar 11
 LCR 68
 Logga in 19

Logga ut 21
 Lur- och högtalarvolym 79
 Lyssna på dina meddelanden 52

M

Menynavigering 11
 Menystruktur 14

N

Namnval 28
 Nätverksinställningar 81

O

Ordlista 106

P

Placera telefonen 104
 Porttelefon 65
 Praktiska tips 96
 Programmerbara knappar
 Konfigurera via webbservern 94
 Programuppdatering 18
 Påminnelse 64
 Påminnelse (externt) 54

R

Radera information 48
 Rengöra telefonen 104
 Ringa samtal 24
 Ringsignalsvolym 80

S

Samtal väntar 36
 Samtalslista 31
 Åtkomst via webbservern 91, 92
 Öppna via telefonen 31
 Sekretess 34
 Skicka meddelande
 Under samtal 38
 Skicka meddelanden
 via brevlådan 54
 Spara information 48
 Språk 76
 Starta telefonen 17
 Logga in 19
 Logga ut 21
 Programuppdatering 18
 Ställa in datumet 75
 Ställa in tiden 74
 Stänga av ringsignal 80

T

- Ta gruppsamtal 61
- Ta över gruppsamtal 60
- Tandemkonfigurering 63
- Tidsformat 72
- Tillbehör 83
 - Headset 84
 - Knappsats 83
 - Utdragsskiva 87
- Tillbehörsenhet 78
- Toner och signaler 15
- Tyst uppringning 81

U

- Under samtal 32
 - Enskild parkering 37
 - Från handsfree till lur 33
 - Från lur till handsfree 33
 - Förfrågan 34
 - Gemensam parkering 37
 - Gruppmedhörning 32
 - Konferens 36
 - Samtal väntar 36
 - Sekretess 34
 - Överflyttning 35
- Upptagen anknytning 27
- Utdragsskiva 87
- Utgående samtal 24
 - Automatisk återuppringning 26
 - Enskilda kortnummer 29
 - Gemensamma kortnummer 28
 - Handsfree 25
 - Kortnummer 28
 - Namnval 28
 - Ringa samtal 24
 - Samtalslista 31
 - Upptagen anknytning 27

V

- Vidarekoppla ett röstmeddelande 53
- Vidarekoppling 39
 - Enskild hänvisning 41
 - Fast vidarekoppling 40
 - Följ mig 43
 - Vidarekoppling vid inget svar 39
 - Vidarekoppling vid upptaget 39
- Vidarekoppling vid inget svar 39
- Vidarekoppling vid upptaget 39
- Välkommen 4

W

- Webbserver 88
 - Kommunicera med webbservern 90
 - Programmerbara knappar 94
 - Samtalslista 91, 92
 - Ändra lösenord 93

Å

- Återställa telefonen 16

Ä

- Ändra information 48
- Ändra lösenord
 - via din brevlåda 56
 - via telefonen 56
- Ändra personligt svarsmeddelande 53

Ö

- Öppna brevlådan 51
- Överflyttning 35
- Övervakning/telefonbemanning 59

I kraft av sin ledande tekniska position formar Ericsson framtiden för mobilt och digitalt Internet. Ericsson levererar nytänkande lösningar i fler än 140 länder och hjälper därmed till att skapa de främsta kommunikationsföretagen i världen.

Med ensamrätt.
Ericsson Enterprise AB
Har du frågor om produkten
kontakta din auktoriserade Ericsson Enterprise-återförsäljare.
Besök oss även på www.ericsson.com/enterprise

© Ericsson Enterprise AB 2006
SV/LZTBS 180 344 R1B

